

# Matrix

## Column Array-Serie

# Handbuch

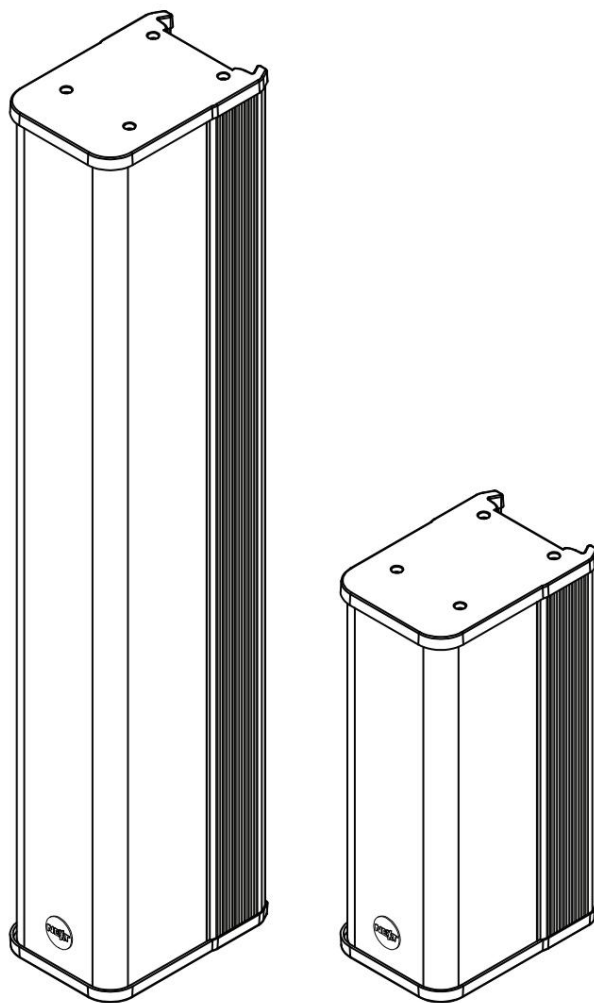

**NEXT**  
proaudio



EINFÜHRUNG	-1-
AUSPACKEN	-1-
ÜBERSICHT DER MATRIX-SERIE	-1-
SICHERHEIT ZUERST	-2-
ANSCHLÜSSE/FUNKTIONEN	-3-
SCHALTER AUF DER RÜCKSEITE	-4-
100-V-Wasserhahn-Wahlschalter	-4-
ANWENDUNGSBEISPIELE	-5-
WANDHALTERUNGEN	-6-
HALTERUNGEN FÜR LAUTSPRECHERSTANGEN	-8-
VERLÄNGERUNGSVERBINDUNGSPLATTE	-10-
100-V-KIT	-11-
FEHLERBEHEBUNG	-12-
INTERNES ANSCHLUSSDIAGRAMM	-12-
CROSSOVER-ERSATZ	-13-
TECHNISCHE SPEZIFIKATIONEN	-14-
GARANTIEBESTIMMUNGEN	-15-
KONTAKTE	-16-

# EINFÜHRUNG

## EINFÜHRUNG

Vielen Dank, dass Sie sich für einen Lautsprecher der Matrix-Serie von NEXT-proaudio entschieden haben. In diesem Handbuch erhalten Sie nützliche und wichtige Informationen zu Ihrem Säulenarray-Element. Bitte nehmen Sie sich etwas Zeit, um dieses Handbuch zu lesen, und bewahren Sie es zum späteren Nachschlagen griffbereit auf. NEXT-proaudio liegt Ihre Sicherheit und Ihr Wohlbefinden am Herzen. Befolgen Sie daher bitte alle Anweisungen und beachten Sie alle Warnhinweise. Darüber hinaus hilft Ihnen ein besseres Verständnis einiger spezifischer Funktionen des Lautsprechers, ihn optimal zu nutzen. Aufgrund der kontinuierlichen Weiterentwicklung von Techniken und Standards behält sich NEXT-proaudio das Recht vor, die Spezifikationen seiner Produkte ohne vorherige Ankündigung zu ändern. Die aktuellsten Daten finden Sie auf unserer Website: [www.next-proaudio.com](http://www.next-proaudio.com)

## AUSPACKEN

Die Matrix-Serie von NEXT-proaudio wird in Europa (Portugal) von NEXT-proaudio nach höchsten Standards gebaut und vor Verlassen des Werks gründlich geprüft. Untersuchen Sie Ihr Element beim Auspacken sorgfältig auf Anzeichen möglicher Transportschäden und informieren Sie umgehend Ihren Händler, wenn solche Schäden aufgetreten sind.

Es wird empfohlen, die Originalverpackung aufzubewahren, damit der Schrank bei Bedarf in der Zukunft erneut verpackt werden kann. Bitte beachten Sie, dass NEXT-proaudio und seine autorisierten Händler keine Haftung für Schäden an zurückgegebenen Produkten übernehmen können, die durch die Verwendung nicht zugelassener Verpackungen entstehen.

## ÜBERSICHT DER MATRIX-SERIE

Die passiven MATRIX-Säulen-Arrays bestehen aus 3-Zoll-Neodym-Wandlern, die in einem eleganten und dennoch eleganten Gehäuse untergebracht sind. Robustes Aluminium-/Holzgehäuse für eine hervorragende architektonische Integration.

Diese Lautsprecherarrays wurden entwickelt, um höchste Verständlichkeit bei hohem Schalldruckpegel und breiterem Frequenzgang zu bieten und gleichzeitig eine konstante Strahlbreite über eine vom Benutzer wählbare vertikale Abdeckung zu gewährleisten. Diese präzise Strahlsteuerung reicht bis zu 10 kHz und liegt damit deutlich über der Benchmark von 4 kHz herkömmlicher Einzeltreiber-Lautsprecher.

Ein vom Benutzer wählbarer Musik-/Gesangsmodus-Schalter ist integriert, um eine schnelle und einfache Systemoptimierung zu ermöglichen. Der Musikmodus bietet einen flachen, ausgewogenen Frequenzgang, während der Gesangsmodus für eine bessere Sprachverständlichkeit im mittleren Frequenzbereich sorgt.

NEXT MATRIX-Säulen-Arrays sind in der Lage, die akustische Energie dort zu bündeln, wo sie benötigt wird, nämlich im Hörbereich, was zu erheblichen Verbesserungen der Sprachverständlichkeit und der musikalischen Klarheit selbst in kritischen akustischen Umgebungen führt.

Für noch mehr Vielseitigkeit kann das vertikale Streumuster auf breite oder schmale Abdeckung umgeschaltet werden.

Kleine herkömmliche Säulenlautsprecher-Arrays bieten aufgrund ihrer physikalischen Größe keine nennenswerte Steuerung der vertikalen Richtwirkung bei niedrigeren Frequenzen. Um die niedrigeren Frequenzen besser steuern zu können, wurde die Tuned Dipolar Technology entwickelt, um eine gleichmäßigere Steuerung des Niederfrequenzmusters als bei anderen Systemen ähnlicher Größe zu ermöglichen. Der TDT trägt dazu bei, die Stimulation resonanter Raummoden bei niedrigen Frequenzen zu reduzieren.

Für den Betrieb mit hoher Impedanz (100 V) ist optional ein Multi-Tap-Transformator erhältlich.

## SICHERHEIT ZUERST

- Benutzen Sie Ihren M-Lautsprecher nicht in der Nähe von Wasserquellen wie Schwimmbädern, Seen, Wasserläufen, an Orten, an denen er Regen ausgesetzt ist, in Umgebungen mit hoher Luftfeuchtigkeit oder in der Nähe anderer Wasser- oder Feuchtigkeitsquellen.
- Verwenden Sie zum Reinigen Ihres M-Lautsprechers nur ein weiches, trockenes Tuch.
- Stellen Sie Ihren M-Lautsprecher niemals so auf, dass der Luftstrom in der Nähe der seitlichen Bassreflexöffnungen verhindert wird. Zwischen den Anschlüssen und allen nahegelegenen Oberflächen sollte ein Mindestabstand von 10 cm eingehalten werden.
- Benutzen Sie Ihren M-Lautsprecher niemals zu nahe an Wärmequellen wie Heizkörpern oder anderen Geräten, die Wärme erzeugen.
- Verlegen Sie die Kabel so, dass sie keine Stolpergefahr darstellen.
- Stellen Sie keine Gegenstände auf den Lautsprecher, sie könnten versehentlich herunterfallen und Verletzungen verursachen.
- Versuchen Sie nicht, die Gehäuse zu bewegen, während sie angeschlossen sind.
- Versuchen Sie nicht, die M-Lautsprecher über die in diesem Handbuch beschriebenen hinaus zu warten. Alle anderen Wartungs- oder Reparaturarbeiten an diesem Produkt dürfen nur von qualifiziertem Personal durchgeführt werden.
- Um einen Stromschlag zu vermeiden, verwenden Sie kein Verlängerungskabel, keine Steckdose oder andere Steckdosen, bei denen die Steckerkontakte nicht vollständig eingesteckt werden können.
- Betreiben Sie das Gerät nicht über einen längeren Zeitraum mit verzerrtem Klang.

## SICHERHEITSÜBERLEGUNGEN ZUR AUFHÄNGUNG UND AUFHÄNGUNG

- Bevor Sie Systeme der Matrix-Serie montieren oder aufhängen, überprüfen Sie alle Komponenten und die gesamte Hardware auf Anzeichen von beschädigten oder fehlenden Teilen. Wenn Sie beschädigte, korrodierte oder deformierte Teile feststellen, verwenden Sie diese nicht und ersetzen Sie sie sofort.
- Verwenden Sie ausschließlich die empfohlenen NEXT-proaudio-Wandhalterungen. Andernfalls könnte das Element herunterfallen und Verletzungen verursachen.
- Installieren Sie das Gerät nur an einem Ort, der das Gewicht des Geräts und der Montagehalterung strukturell tragen kann. Andernfalls kann das Element herunterfallen, was zu Personen- und/oder Sachschäden führen kann.
- Verwenden Sie Schrauben und Muttern, die für das Material und die Struktur der Wand geeignet sind. Andernfalls kann das Element herunterfallen, was zu Personen- und/oder Sachschäden führen kann.

## ANSCHLÜSSE/FUNKTIONEN

Die M3- und M8-Lautsprecher sind mit einem 4-poligen Phoenix-Stecker ausgestattet. Die ersten beiden Pins entsprechen IN+ / IN-, die letzten beiden Pins sind Link+ / Link- und intern mit den Eingangsbuchsen verbunden.

NEXT-proaudio bietet zwei Buchsen (2 Positionen), eine für den Eingang und eine für Verbindungszwecke. Der Schraubanschluss ermöglicht eine schnellere und einfachere Verkabelung des Systems, sodass sich der Lautsprecher perfekt an die Wandform anpasst und dabei unsichtbar bleibt.

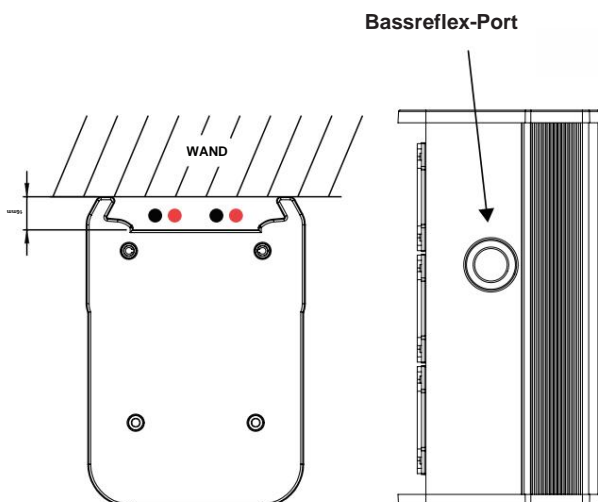
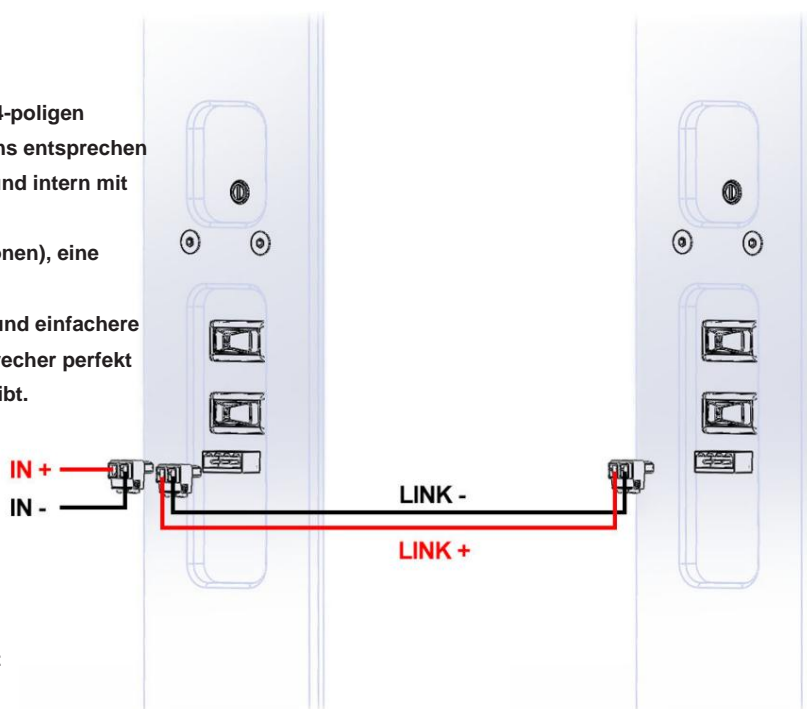

Für eine architektonisch integrierte Installation bietet ein 16-mm-Hohlraum auf der Rückseite des Lautsprechers ausreichend Platz für versteckte Lautsprecherkabel, selbst wenn der Lautsprecher flach an der Wand montiert ist.

Vermeiden Sie die Installation mit einer Seitenwand, sobald die Bassreflexöffnungen an den Seiten des Lautsprechers angebracht sind. Die Anschlüsse sorgen für eine noch bessere Kühlung des Lautsprechers. Ein Mindestabstand von 10 cm ist empfehlenswert.

Sowohl M3 als auch M8 können mit einem SpeakON NL4-Anschluss für tragbare Lösungen geliefert werden. Die Anschlusspins sind 1+/1-, die 2+/2- sind nicht beschaltet. Weitere Details werden im Kapitel „Zubehör“ erläutert.

Die SpeakON NL4-Option kann nicht mit der 100-V-Lautsprecherversion koexistieren.

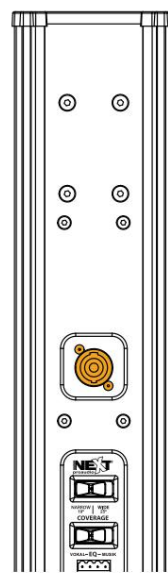

## SCHALTER AUF DER RÜCKSEITE

Der M8-Lautsprecher ist mit zwei unterschiedlichen Schiebeschaltern ausgestattet. Der erste Schalter dient dazu, die vertikale Abdeckung passiv zwischen den beiden möglichen Optionen (10° oder 25°) anzupassen. Im unteren Bereich kann der Benutzer zwischen Stimm- und Musikverzerrung wählen. In der Musikposition führt das System einen flachen Frequenzgang aus. Bei der Auswahl „Gesang“ erhöht der Lautsprecher den mittleren bis hohen Frequenzbereich, um die Sprachverständlichkeit zu verbessern.

Der M3-Lautsprecher verfügt nur über einen einzigen Schalter beide Funktionen ausführen, EQ und vertikale Abdeckungssteuerung. Wenn sich der Schalter ganz links befindet, hat der Lautsprecher eine schmale vertikale Abdeckung (15°) mit einer Anhebung der mittleren bis hohen Frequenzen. Wenn der Schalter hingegen nach rechts geschoben wird, kann der Hörer eine breitere vertikale Abdeckung (40°) mit einer gleichmäßigen Spektralwiedergabe der Musik erwarten.



## 100-V- Wasserhahn-Wahlschalter

Sowohl M3 als auch M8 können in einer 100-V-Version geliefert werden. Beim M3 ist ein 40-W-Leitungstransformator verbaut, während beim M8 ein 80-W-Audiotransformator zum Einsatz kommt.

Bei der 100-V-Version verfügen die Lautsprecher über einen zusätzlichen Drehwähler auf der Rückseite in der Nähe des Anschlussfelds. Auf diesem neuen Abschnitt findet der Benutzer je nach vorgegebener Leistung vier verschiedene Schalterpositionen. Zum Verändern der Schalterposition empfiehlt sich ein flacher Schraubendreher.

Beim M3 beträgt die wählbare Leistung 5W, 10W, 20W oder 40W.

Beim M8 beträgt die verfügbare Leistung 10 W, 20 W, 40 W oder 80 W.



# ERSTE SCHRITTE

## ANWENDUNGSBEISPIELE

Da die vertikale Abdeckung sehr begrenzt ist und unerwünschte Reflexionen vermieden werden, ist die Ausrichtung der Lautsprecher ein sehr wichtiger Schritt bei der Installation neuer Geräte. Neben der optimalen Lautsprecherpositionierung ist auch die gewählte Abdeckung und der EQ von großer Bedeutung für eine gute Gleichmäßigkeit und Klangqualität.

### Schmaler Modus

Wenn das Publikum vollständig sitzt oder steht, kann der schmale Modus den Veranstaltungsort mit der besten Kontrolle und einem maximalen Entfernungsbereich abdecken. Die akustische Mitte des Lautsprechers muss auf die Ohren des Zuhörers ausgerichtet sein.

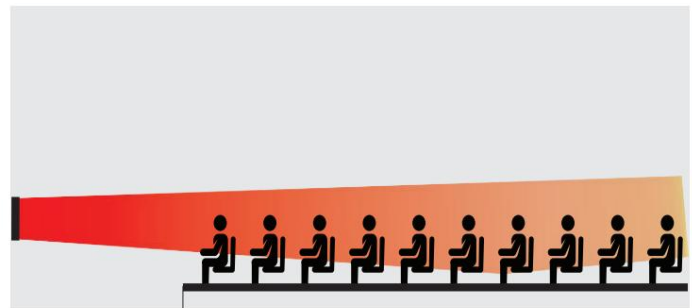

### WIDE-MODUS

Wenn das Publikum sowohl sitzt als auch steht, kann der Wide-Modus eine ausgezeichnete Lösung sein, wenn er die Energie auf das gesamte Publikum verteilen kann. Die akustische Mitte des Lautsprechers muss auf die mittlere Höhe der Ohren des Zuhörers ausgerichtet sein. Der Wide-Modus kann auch bei geneigter Position verwendet werden Publikum.

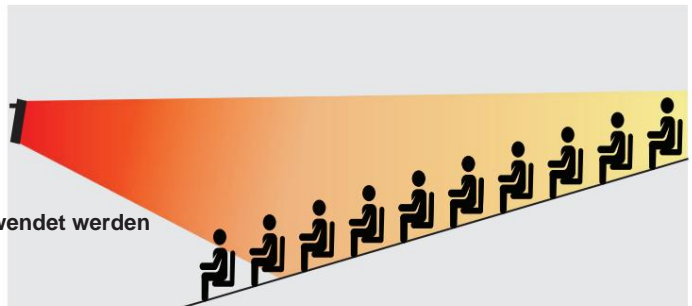

### KOMBINIERTE DECKUNGEN

Bei größeren Veranstaltungsorten, bei denen sich das Publikum über eine weite Entfernung erstreckt, wäre die Kombination zweier M8-Einheiten die beste Lösung. In diesem Fall muss der Benutzer sie mit der Extension Link Plate (als Zubehör erhältlich) koppeln. Beide Geräte müssen auf den Narrow-Coverage-Modus eingestellt sein, um Interferenzen zwischen beiden Lautsprechern zu minimieren.

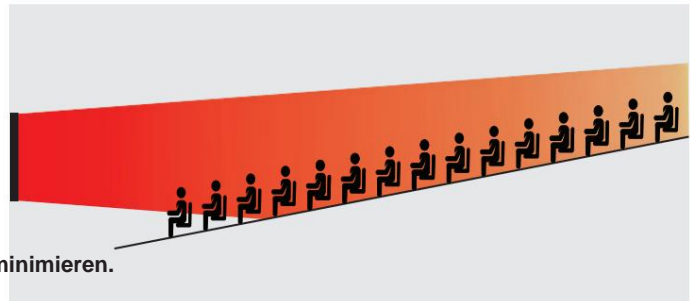



## WANDHALTERUNGEN

### STILL-WANDHALTERUNG (FLACH AN DER WAND)

Die Stand-Wandhalterung (Abb.1) ist die einfachste Wandhalterung dieser Serie. Es ist für die Verwendung auf M3 und M8 in den diskretesten Installationsanwendungen vorgesehen. Mit diesem Zubehör lehnt sich der Lautsprecher perfekt an die Wand, es sind keine Kabel oder Halterungen sichtbar.

Die stille Wandhalterung besteht aus zwei symmetrischen Teilen, die perfekt zueinander passen.

Der Installationsvorgang ist so einfach wie das Aufhängen eines Bildes an der Wand. Schrauben Sie einfach eines der Teile an die Wand, das andere Teil an den Lautsprecher und schieben Sie es nach unten, bis beide Teile perfekt zueinander passen (Abb. 2).



Abb. 1



Abb. 2

Hinweis: Aus optischen Gründen wurde das Aluminiumprofil verdeckt. In einer realistischen Situation ist die Wandhalterung völlig unsichtbar.

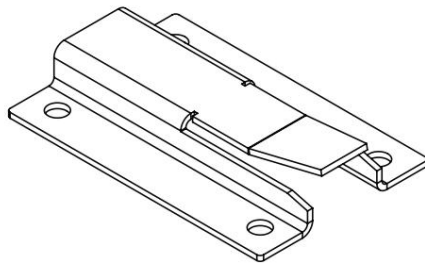
## WANDHALTERUNGEN

## VERSTELLBARE WANDHALTERUNG

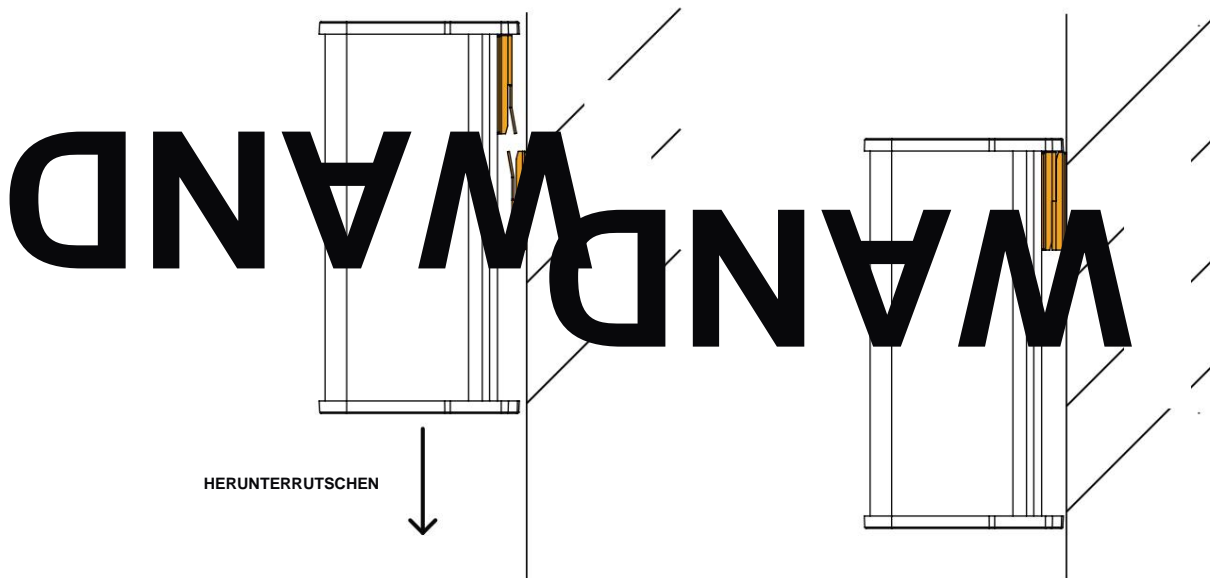
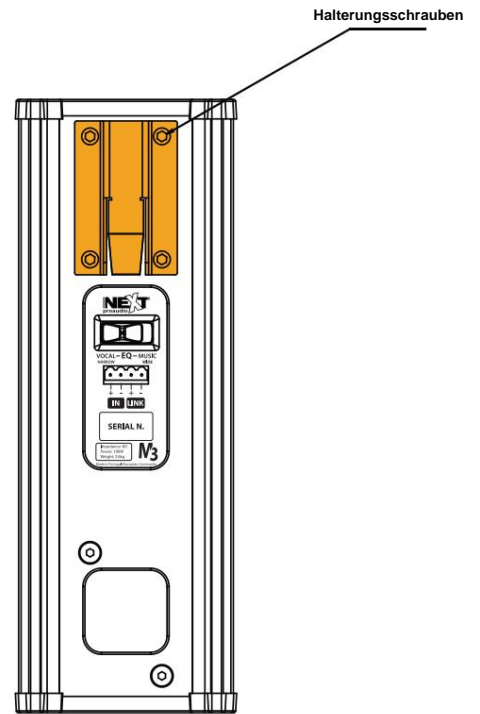
Sowohl M3 als auch M8 können die verstellbare Wandhalterung verwenden (Abb. 3). Diese Halterung wurde entwickelt, um den Lautsprechern gewisse Freiheitsgrade zu bieten und Schwenk- und Neigebewegungen zu ermöglichen. Die Halterung kann sowohl am oberen als auch am unteren Teil des Lautsprechers angebracht werden, was dem Benutzer eine größere Flexibilität bei der Wahl des Neigungswinkels ermöglicht.

Bei Anschluss an der Oberseite des M8 (Abb. 4) beträgt der Neigungswinkelbereich  $0^\circ$  bis  $10^\circ$ . Wenn die verstellbare Halterung am unteren Teil des M8 befestigt wird (Abb. 5), variiert der Neigungswinkel zwischen  $0^\circ$  und  $30^\circ$ .

Beim M3-Modell besteht die einzige Möglichkeit darin, die verstellbare Wandhalterung am oberen Teil des Schrankes zu befestigen (Abb. 6), die eine Bewegung zwischen  $0^\circ$  und  $28^\circ$  ermöglicht.

Bei beiden Gehäusen, M3 und M8, ist die maximale Schwenkbewegung möglich. Die Spannweite beträgt  $146^\circ$  ( $73^\circ$  für jede Seite).



Abb. 3



Abb. 4

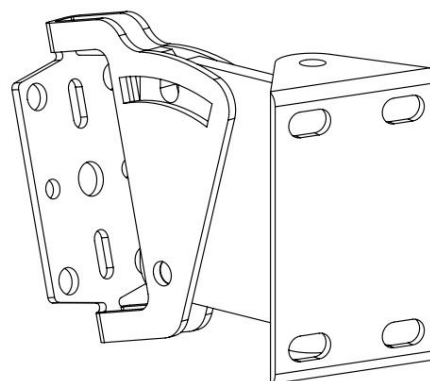

Abb. 5

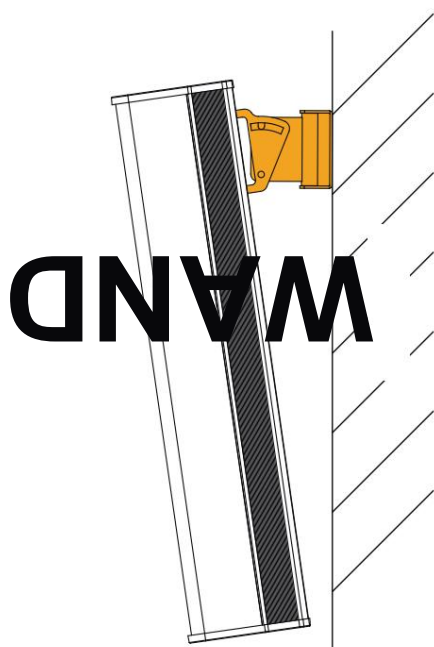

Abb. 6

## HALTERUNGEN FÜR LAUTSPRECHERSTANGEN

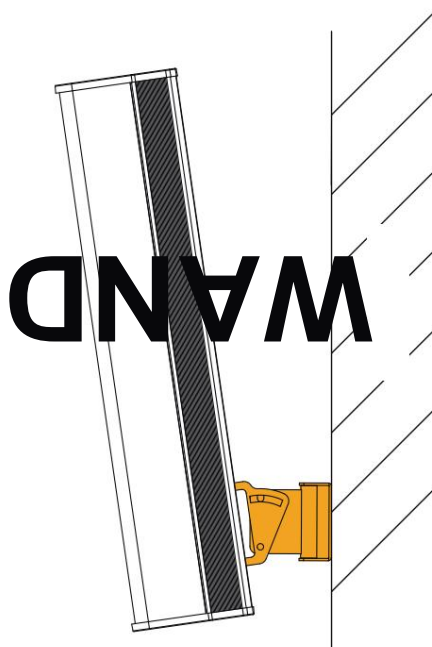
## LAUTSPRECHERSTANGE-HALTERUNG AM M8-GEHÄUSE

Um den Anforderungen der anspruchsvollsten Veranstaltungsorte gerecht zu werden, bietet diese Serie eine Lautsprechermasthalterung (Abb. 7), mit der der Lautsprecher problemlos an einer Stange oder einem Lautsprecherständer befestigt werden kann. Dieses Zubehör ist für den Standard-Stangendurchmesser von 35 mm geeignet.

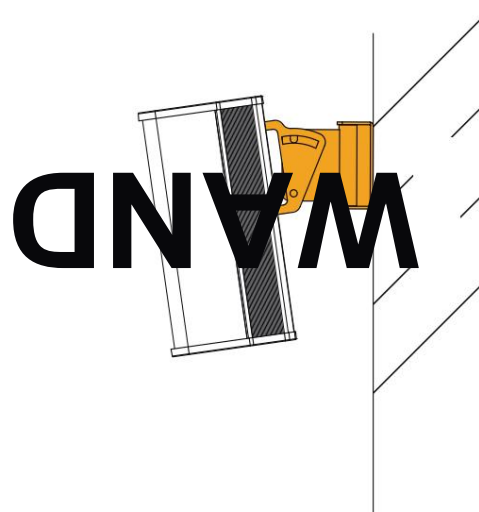
Das Gerät kann mit den mitgelieferten Schrauben, Unterlegscheiben und Muttern dauerhaft am Lautsprecher installiert werden (Abb. 9) oder in einer Easy-on-easy-off-Anwendung (Abb. 10) in Kombination mit der stillen Wand verwendet werden Halterung (Abb. 8).

Bei Verwendung der Lautsprecherstangenhalterung ist es auch möglich, den SpeakON NL4-Anschluss zu verwenden, der sich auf dem Panel über dem Hauptpanel befindet (Abb. 9). Der SpeakON NL4-Anschluss ist kein Standardzubehör und kann nicht vom Benutzer verwendet werden.



Abb. 7



Abb. 8

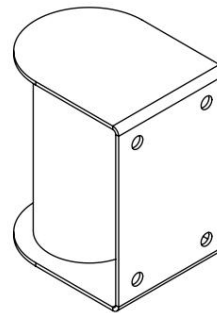

Abb. 9

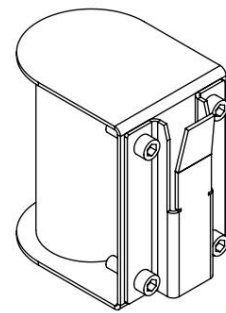

Abb. 10

## HALTERUNGEN FÜR LAUTSPRECHERSTANGEN

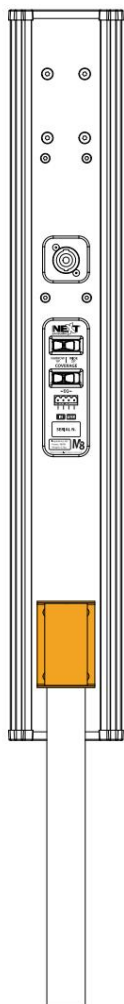
## LAUTSPRECHERSTANGE-HALTERUNG AM M3-GEHÄUSE

Die gleiche Lautsprecherstangenhalterung, die für M8 geeignet ist, passt auch für M3-Schrank.

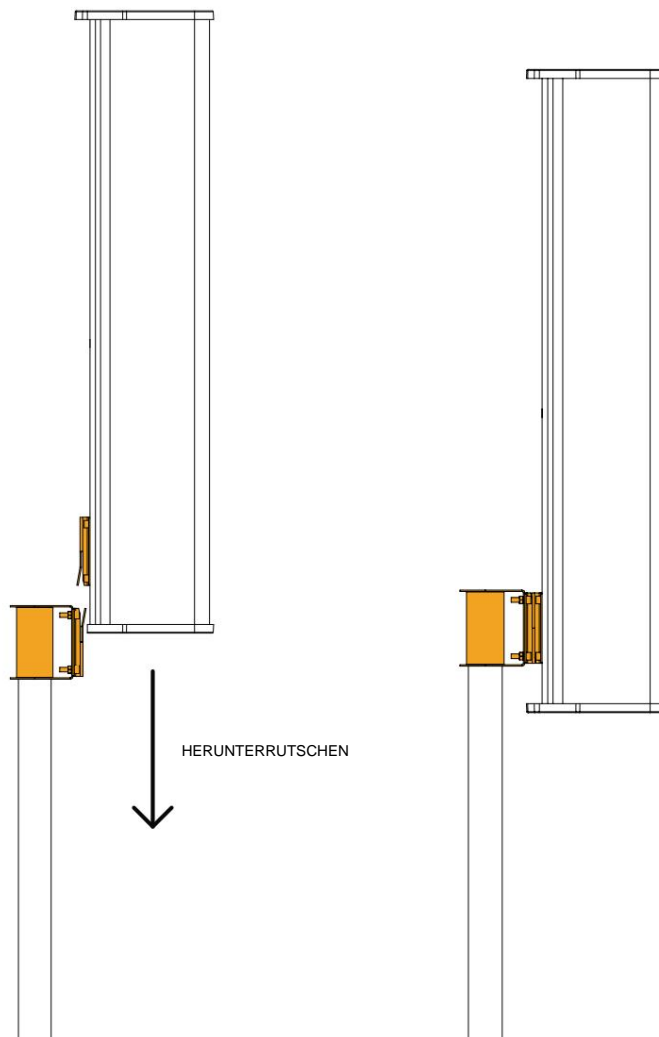
Beim M3-Lautsprecher ist es auch möglich, die Lautsprecherstangenhalterung entweder mit Phoenix-Stecker (Abb. 11) oder mit SpeakON NL4-Stecker (Abb. 12) zu verwenden.

Bei Verwendung des Phoenix-Steckers kann die Lautsprecherstangenhalterung sowohl an der oberen als auch an der unteren Position des Lautsprechers installiert werden (Abb. 11).

Bei Verwendung des NL4-Anschlusses kann das Zubehör nur an der oberen Position des Lautsprechers angebracht werden. Bitte befolgen Sie die nachstehenden Anweisungen:

- 1 - Drehen Sie den Lautsprecher um
- 2 - Bringen Sie die Lautsprecherstangenhalterung an.
- 3 - Drehen Sie das Logo-Emblem am Frontgrill (das Logo befindet sich dann auf der Oberseite des Lautsprechers). Bitte drehen Sie das Gitter auch um, wenn Sie das Logo an der unteren Position des Lautsprechers benötigen.



Abb. 7



Abb. 8

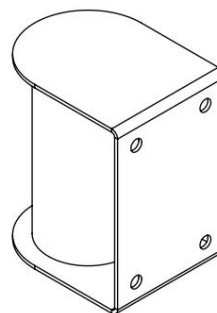

Abb. 11

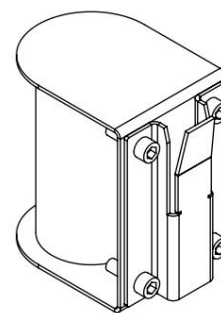

Abb. 12

## VERLÄNGERUNGSVERBINDUNGSPLATTE

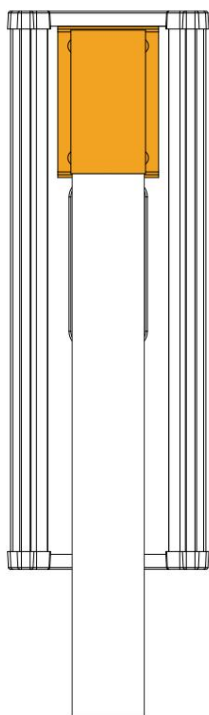
Für die größten Veranstaltungsorte, bei denen ein hoher Schalldruckpegel und eine gleichmäßige Abdeckung erforderlich sind, besteht die beste Option darin, zwei M8-Gehäuse übereinander zu koppeln und so ein Array mit 16 Lautsprechern zu bilden.

Um diese Aufgabe zu erfüllen, wird eine Verlängerungsverbindungsplatte (Abb. 13) als Lautsprecherzubehör mitgeliefert.

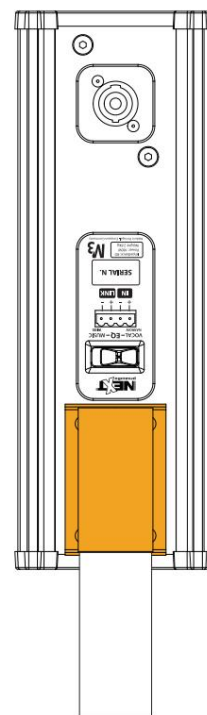
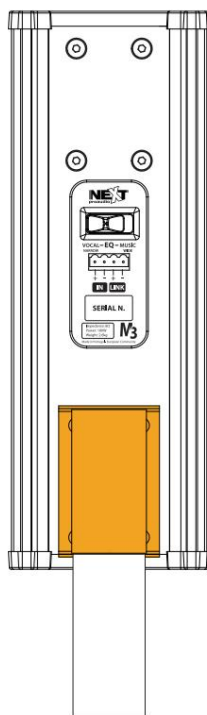
Um die Verlängerungsverbindungsplatte anzubringen, befolgen Sie bitte die folgenden Anweisungen:

- 1 – Legen Sie beide Lautsprecher auf eine ebene Fläche
- 2 – Entfernen Sie die 4 Schrauben von jedem Gehäuse (4 Schrauben an der Oberseite jedes Lautsprechers).
- 3 - Installieren Sie die Verlängerungsverbindungsplatte mit den im Kit enthaltenen Schrauben und Unterlegscheiben (Abb. 14). Beide Lautsprecheroberteile müssen zusammengefügt werden, wobei der obere Lautsprecher auf den Kopf gestellt werden muss (Abb. 15).
- 4 – Installieren Sie die Stand-Wandhalterung oben (die Lautsprecherstangenhalterung kann bei dieser Konfiguration nicht verwendet werden. Die verstellbare Wandhalterung kann mit einigen Bewegungseinschränkungen verwendet werden).
- 5 - Drehen Sie das Logo auf dem Frontgrill, um es besser sehen zu lassen (Abb. 16).



Abb. 13



Abb. 14

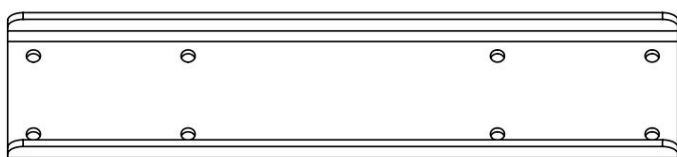

Abb. 15

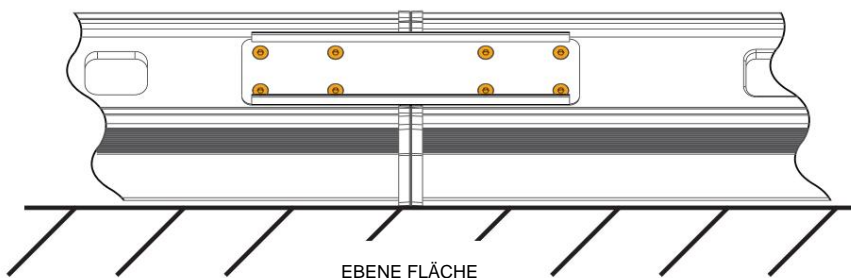

Abb. 16

## 100-V-KIT

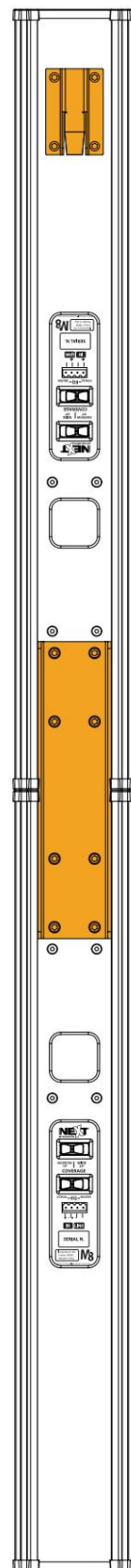
Die Lautsprecher der Matrix-Serie können entweder mit einem 100-V-Kit geliefert werden oder vom Benutzer einfach als externes Zubehör installiert werden. Informationen zum Installationsverfahren finden Sie in der folgenden Anleitung. Hinweis: Nach der Installation funktioniert der Eingangsanschluss genauso wie bei niedriger Impedanz.

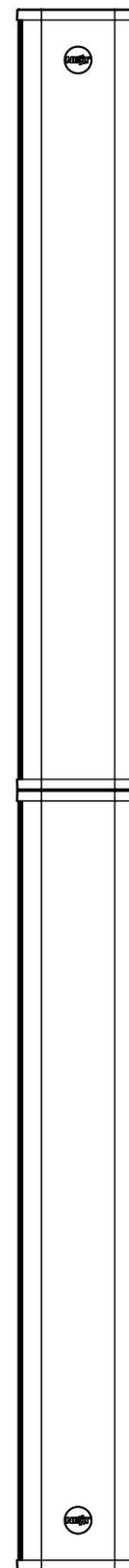
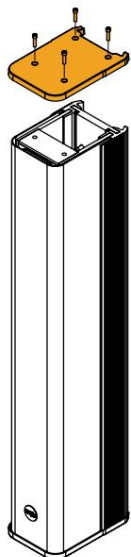

Schritt 1:  
Lösen Sie die Schrauben der oberen Abdeckung und entfernen Sie sie

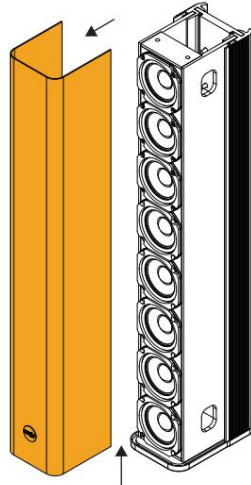

Schritt 2:  
Entfernen Sie den Grill, indem Sie ihn leicht nach oben herausziehen

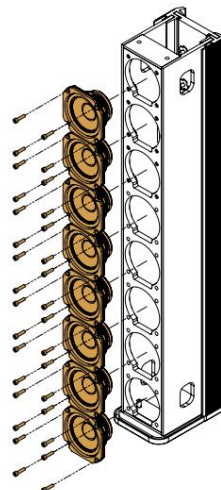

Schritt 3:  
Entfernen Sie alle Lautsprecher. Es ist nicht erforderlich, sie zu trennen.

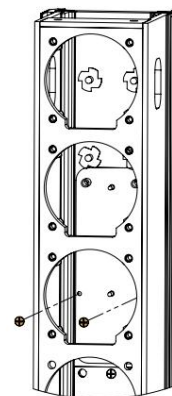

Schritt 4:  
Entfernen Sie die beiden Kreuzschlitzschrauben, die an der Blindplatte befestigt sind



Schritt 5:  
Lösen Sie die 8 hinteren Schrauben. Die Blindplatte ist lose, halten Sie sie fest

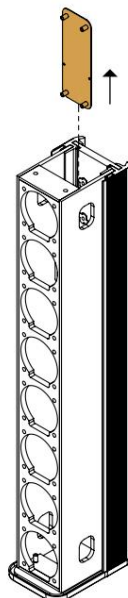

Schritt 6:  
Entfernen Sie die Blindplatte von der oberen Öffnung. Trennen Sie IN+/IN- von der Platine

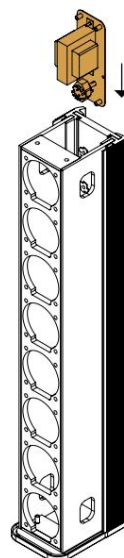

Schritt 7:  
Installieren Sie den 100-V-Transformatorsatz. Verbinden Sie die IN+/- PCB-Kabel mit dem Transformator. Verbinden Sie die Transformator-Kabel mit den 8 Ohm+/- Faston-Anschlüssen auf der Platine

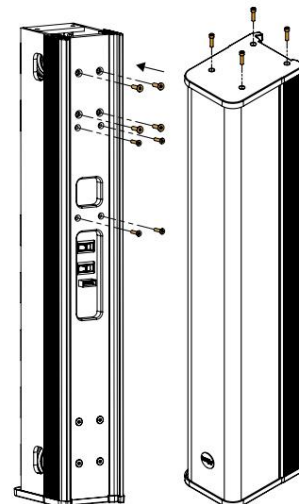

Schritt 8:  
Ziehen Sie alle Schrauben wieder fest und bauen Sie den Lautsprecher, das Gitter und die obere Abdeckung wieder zusammen (siehe Schritt 6 von „Crossover“) Kapitel „Austausch“)

## FEHLERBEHEBUNG

Eine einfache Fehlerbehebung erfordert keine hochentwickelte Messausrüstung und kann vom Benutzer problemlos durchgeführt werden. Die Technik sollte darin bestehen, das System zu segmentieren, um die fehlerhafte Systemkomponente zu identifizieren.

Ein einfacher Sweep mit einem Sinuswellengenerator kann sehr hilfreich sein, allerdings MUSS dieser auf einem relativ niedrigen Pegel erfolgen, um Schäden an den Lautsprechern zu vermeiden. Ein Sinuswellen-Sweep kann dabei helfen, Folgendes zu finden:

- Vibrationen durch lockere Schrauben.
- Luftleckgeräusche: Überprüfen Sie, dass keine Schrauben fehlen, insbesondere dort, wo das Zubehör am Schrank befestigt ist.
- Vibrationen aufgrund eines schlecht auf den Schnellspannbefestigungen positionierten Frontgitters.
- Fremdkörper, der nach der Reparatur oder durch die Anschlüsse in das Gehäuse gefallen ist.
- Interne Verbindungsdrähte oder absorbierendes Material berühren die Lautsprechermembran

## INTERNES ANSCHLUSSDIAGRAMM

Die folgenden Diagramme zeigen die internen Anschlüsse für M3- bzw. M8-Lautsprecher.

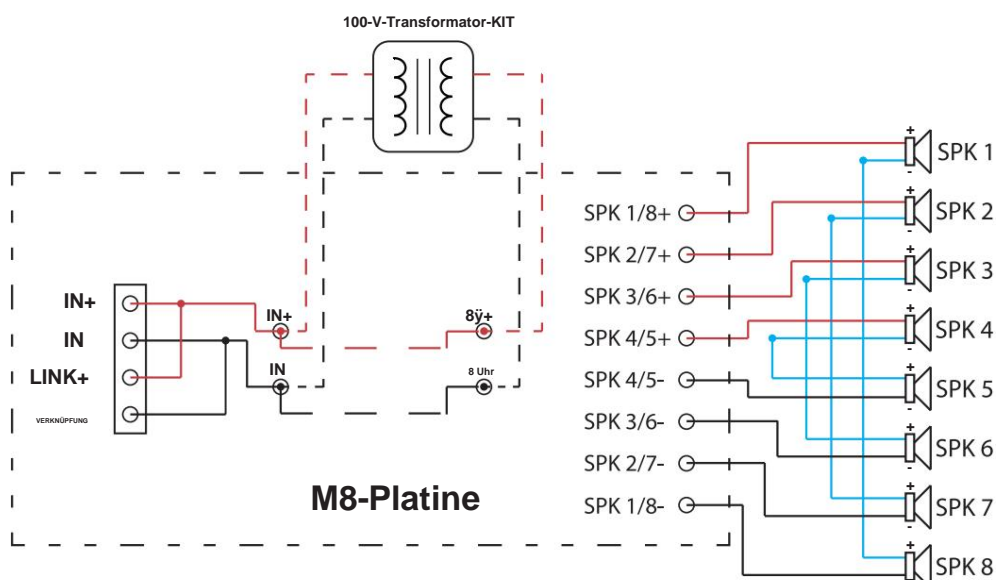
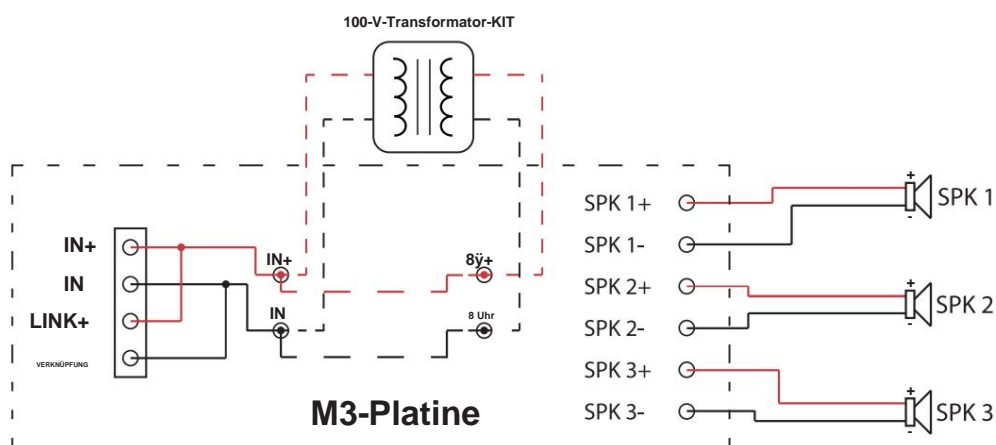

## CROSSOVER-ERSATZ

Im unwahrscheinlichen Fall eines Crossover-Fehlers kann es mithilfe der folgenden Anleitung einfach ausgetauscht werden.

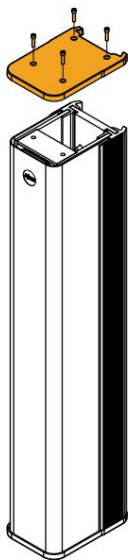

**Schritt 1:**  
Drehen Sie den Lautsprecher um, lösen Sie die Schrauben der unteren Abdeckung und entfernen Sie die Abdeckung

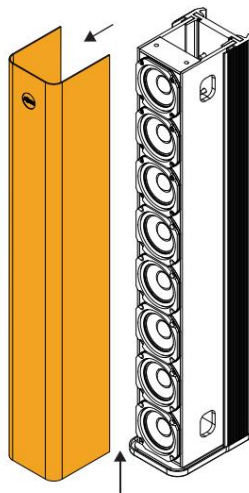

**Schritt 2:**  
Entfernen Sie den Grill, indem Sie ihn leicht nach oben herausziehen

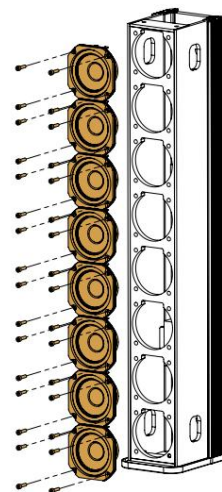

**Schritt 3:**  
Entfernen Sie alle Lautsprecher und trennen Sie nur die schwarzen und braunen Kabel

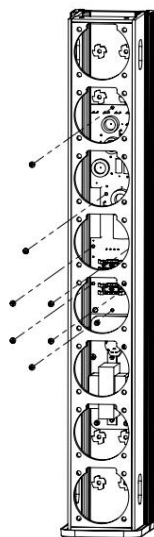

**Schritt 4:**  
Entfernen Sie die 7 Kreuzschlitzschrauben, mit denen die Platine befestigt ist

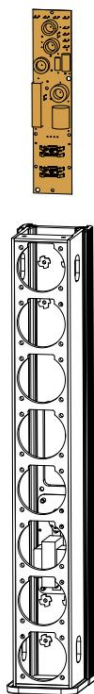

**Schritt 5:**  
Entfernen Sie die Platine, indem Sie sie nach oben ziehen. Installieren Sie die neue Platine und schließen Sie alle Kabel wieder an

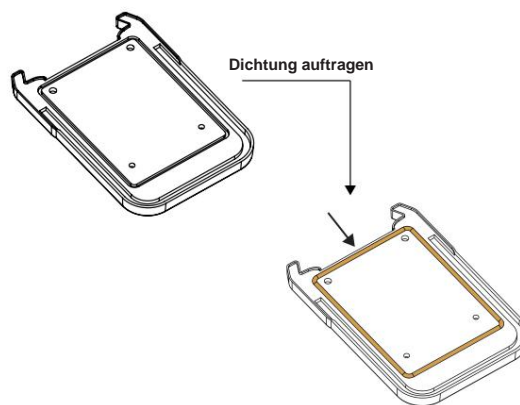

**Schritt 6:**  
Bauen Sie die Lautsprecher, das Gitter und die untere Abdeckung wieder zusammen (überprüfen Sie, ob die Dichtung perfekt auf die Abdeckung passt. Wenn nicht, nehmen Sie sie bitte ab und bringen Sie sie erneut an.)



## TECHNISCHE SPEZIFIKATIONEN

NÄCHSTE M3/M8 TECHNISCHE SPEZIFIKATIONEN		
	M3	M8
Frequenzgang	Abgestimmtes dipolares Straight Line Array mit variablem Strahl	
des Lautsprechertyps (-10 dB)	140 Hz – 20 kHz	135 Hz – 20 kHz
Empfindlichkeit des Equalizer-	Gesang oder Musik (vom Benutzer wählbar)	
Optimierungsmodus (1 W bei 1 m)	96 dB/93 dB	100 dB/97 dB
Berechneter Gesang/Musik max. SPL-Gesang (Kontinuierlich/Spitze)	118,6 dB/121,6 dB	126,1 dB/139,1 dB
Berechneter Max. SPL-Musik (Kontinuierlich/Spitze)	115,6 dB/118,6 dB	123,1 dB/126,1 dB
Horizontaler Abstrahlwinkel (-6 dB)	90°	
Vertikaler Abstrahlwinkel (-6 dB) Schmal breit	15°/40°	10°/25°
Komponenten	FR – 3 x 3 Zoll / 0,75 Zoll	FR – 8 x 3 Zoll / 0,75 Zoll Schwingspulenlautsprecher
Nennleistung	Schwingspulenlautsprecher 180 W	
Nennimpedanz	8 Uhr	
Empfohlener Verstärker	MA900	MA1700
Empfohlener Subwoofer	K12s, K12sA, HFA115s	HFA115s, HFA115sHP, HFA118sHP
100-V-Transformatoranschlüsse (optional)	40W, 20W, 10W, 5W	80W, 40W, 20W, 10W
Anschlüsse [optional]	4-poliger Schraubanschluss (IN/OUT) [SpeakON NL4]	
Konstruktion	Aluminium / Holz / Stahl / 3D-Gewebe	
Beenden	Halbmatte Lackierung	
Gitter	Schwarz pulverbeschichtetes perforiertes Gitter	
Abmessungen BxHxT [mm] (Zoll)	[108 x 299 x 153] (4,25 x 11,77 x 6,02) [108 x 685 x 153] (4,25 x 26,97 x 6,02)	
Nettogewicht	2,6 kg (5,7 lb)	6,2 kg (13,7 lb)

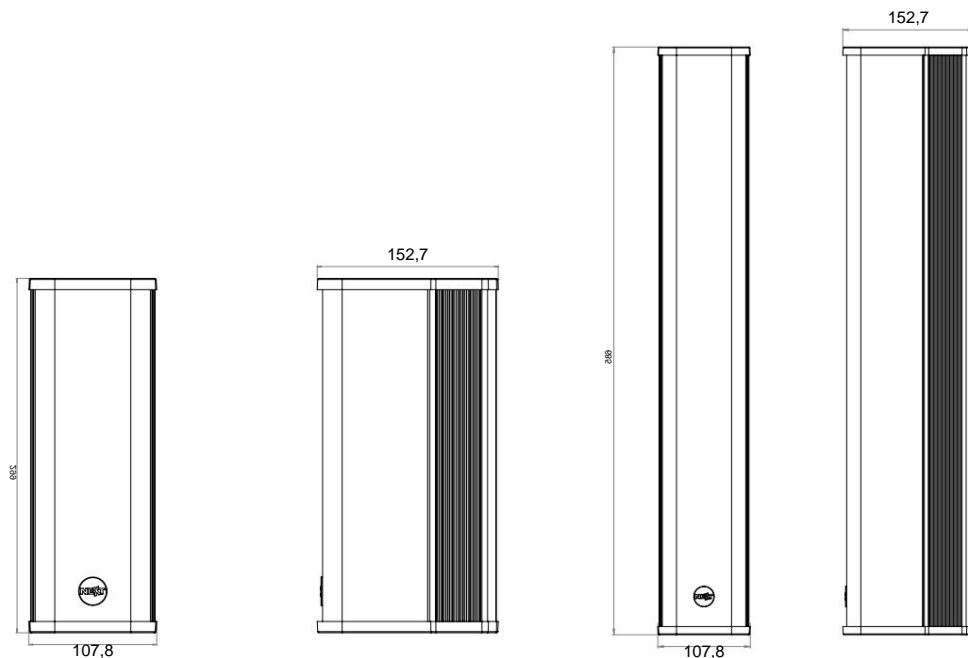

## GARANTIEBESTIMMUNGEN

Für die Produkte von NEXT-proaudio gewährt NEXT-proaudio eine Garantie gegen Herstellungsfehler in Material oder Verarbeitung über einen Zeitraum von 5 Jahren für die passiven Lautsprecher und 2 Jahren für alle anderen Produkte, gerechnet ab dem ursprünglichen Kaufdatum. Zur Gewährleistungvalidierung ist der Originalkaufbeleg zwingend erforderlich und das Produkt muss bei einem NEXT-proaudio-Vertragshändler gekauft worden sein. Die Garantie kann während der Garantiezeit auf einen Nachbesitzer übertragen werden; die Garantiezeit kann hierdurch jedoch nicht über die ursprüngliche Garantiezeit von fünf Jahren ab dem auf der Rechnung von NEXT-proaudio angegebenen ursprünglichen Kaufdatum hinaus verlängert werden.

Während der Garantiezeit wird NEXT-proaudio nach eigenem Ermessen ein Produkt, das sich als defekt erweist, entweder reparieren oder ersetzen, vorausgesetzt, das Produkt wird in der Originalverpackung und mit vorausbezahltem Versand an einen autorisierten NEXT-proaudio-Servicevertreter oder -Händler zurückgesandt.

NEXT-proaudio kann nicht für Mängel haftbar gemacht werden, die durch unbefugte Änderungen, unsachgemäße Verwendung, Fahrlässigkeit, Witterungseinflüsse, höhere Gewalt oder Unfälle oder eine Verwendung dieses Produkts verursacht wurden, die nicht den Anweisungen in diesem Handbuch entspricht /oder NEXT-proaudio. NEXT-proaudio haftet nicht für Folgeschäden.

Diese Garantie ist exklusiv und es wird keine andere Garantie ausdrücklich oder stillschweigend gewährt. Diese Garantie beeinträchtigt nicht Ihre gesetzlichen Rechte.



## KONTAKTE

Im Zweifelsfall oder bei weiteren Informationen:

Schreiben Sie uns:

**NEXT-PROAUDIO**  
Rua da Venda Nova, 295  
4435-469 Rio Tinto  
Portugal

Kontaktiere uns:

Tel. +351 22 489 00 75 Fax.  
+351 22 480 50 97

Eine E-Mail senden:

[info@next-proaudio.com](mailto:info@next-proaudio.com)

Durchsuchen Sie unsere Website:

[www.next-proaudio.com](http://www.next-proaudio.com)

Folge uns auf:



Facebook: [facebook.com/nextproaudio](https://facebook.com/nextproaudio)



Instagram: [instagram.com/nextproaudio](https://instagram.com/nextproaudio)



LinkedIn: [LinkedIn.com/company/next-proaudio](https://LinkedIn.com/company/next-proaudio)



Twitter: [twitter.com/next\\_proaudio](https://twitter.com/next_proaudio)



Youtube: [youtube.com/user/NEXTmanufacturer](https://youtube.com/user/NEXTmanufacturer)