

# FOS Luminus Tisch

## HANDBUCH

---

Bevor Sie dieses Gerät in Betrieb nehmen, lesen Sie die Bedienungsanleitung sorgfältig durch. Stellen Sie sicher, dass Sie das Handbuch beifügen, wenn Sie das Gerät an einen anderen Benutzer weitergeben/vermieten/verkaufen.

## INHALTSVERZEICHNIS

1. WARNUNG .....	2
1.1 Sicherheitshinweise .....	2
1.2 Rigging .....	3
2. PRODUKTEINFÜHRUNG .....	3
2.1 Im Tourpaket enthaltene Artikel. ....	3
2.2 Produktübersicht.....	3
2.2.1 Befestigungselemente und Anschlüsse .....	4
2.2.2 Geräte-Bedienfeld .....	4
2.2.3 Abmessungen der Vorrichtung .....	5
2.3 Lagerung des Geräts .....	5
2.4 Spezifikationen .....	6
3. INSTALLATION .....	7
4 BATTERIELADEN .....	8
5. PRODUKT-SETUP .....	8
5.1 Menünavigation .....	9
5.2 DMX-Adressierung .....	10
5.3 Drahtloses DMX-Setup .....	10
5.4 OLED-Display-Setup .....	12
5.5 ECO-Modus .....	12
5.6 Geräteinformationen.....	12
5.7 Werksreset .....	12
6. BETRIEB .....	12
6.1 DMX-Steuerungsmodus.....	13
6.2 Master/Slave-Modus .....	14
6.3 Auto-Run-Modus .....	14
6.4 Kundenspezifische Farben.....	15
6.5 IR-Fernbedienung.....	15
7. WARTUNG .....	16
8. GARANTIE.....	17

## 1. WARNUNG

### 1.1 Sicherheitshinweise

Dieses Produkthandbuch enthält wichtige Informationen zur sicheren Installation und Verwendung dieses Produkts. Bitte lesen und befolgen Sie diese Anweisungen sorgfältig und bewahren Sie dieses Handbuch zum späteren Nachschlagen an einem sicheren Ort auf.

Überprüfen Sie beim Auspacken und vor der Entsorgung des Kartons, ob Transportschäden vorliegen, bevor Sie das Produkt verwenden. Sollten durch den Transport Schäden verursacht werden, wenden Sie sich an Ihren Händler und verwenden Sie das Gerät nicht.

Das Produkt ist nur für den Innenbereich bestimmt. Nur an trockenen Orten verwenden. Halten Sie dieses Gerät von Regen und Feuchtigkeit, übermäßiger Hitze, Feuchtigkeit und Staub fern. Vermeiden Sie den Kontakt mit Wasser oder anderen Flüssigkeiten. Das Produkt ist es nicht für die direkte Montage auf brennbaren Oberflächen konzipiert oder vorgesehen.



Das Produkt ist nur für die Installation, Bedienung und Wartung durch qualifiziertes Personal bestimmt.

Das Produkt muss an einem Ort mit ausreichender Belüftung installiert werden, mindestens 50 cm von angrenzenden Wandflächen entfernt. Stellen Sie sicher, dass keine Lüftungsschlitze blockiert sind.

Schauen Sie nicht direkt in die LED. Es kann Ihre Augen schädigen. Schauen Sie nicht mit einer Lupe oder einem anderen optischen Instrument auf die LEDs, da diese die Lichtabgabe bündeln könnten.

Versuchen Sie nicht, das Produkt in irgendeiner Weise zu zerlegen und/oder zu modifizieren.

Der elektrische Anschluss darf nur von Fachpersonal durchgeführt werden.

Stellen Sie vor dem Laden des Geräts sicher, dass die Spannung und Frequenz der Stromversorgung mit den Stromanforderungen des Produkts übereinstimmen.

Schauen Sie nicht direkt in den Lichtstrahl. Es kann Ihre Augen schädigen. Schauen Sie nicht mit einer Lupe oder einem anderen optischen Instrument auf die LED, da dies die Lichtabgabe bündeln könnte.

Im Inneren dieser Leuchte ist ein wiederaufladbarer Lithium-Ionen-Akku eingebaut. Bitte vermeiden Sie Stöße oder Stöße, da dies zu einem Brand oder einer Explosion führen kann. Lagern Sie den Akku niemals vollständig entladen. Im leeren Zustand immer sofort aufladen. Stellen Sie sicher, dass alle Geräte vollständig aufgeladen sind, bevor Sie sie lagern. Teilweise geladene Akkus verlieren an Kapazität. Bei Nichtgebrauch alle 6 Monate vollständig aufladen.

Wenn Sie Geräte im Flightcase aufladen, laden Sie es immer bei geöffnetem Case. Es wird empfohlen, das Gerät bei einer Temperatur zwischen 0 °C und 35 °C aufzuladen.

Bitte stellen Sie zum Schutz der Umwelt sicher, dass die Batterie ordnungsgemäß gemäß den örtlichen Gesetzen entsorgt wird, wenn ihre Lebensdauer erschöpft ist.

Dieses Produkt ist nicht für den Dauerbetrieb konzipiert. Regelmäßige Betriebspausen stellen sicher, dass Ihnen das Gerät lange Zeit ohne Mängel zur Verfügung steht.

Wenn dieses Gerät anders als in dieser Anleitung beschrieben betrieben wird, kann es zu Schäden am Gerät kommen und die Garantie erlischt.

Schalten Sie das Gerät immer aus, wenn es nicht verwendet wird, bevor Sie es reinigen oder Wartungsarbeiten durchführen.

WICHTIG:

Der Hersteller übernimmt keine Haftung für daraus resultierende Schäden, die durch die Nichtbeachtung dieser Anleitung oder durch unbefugte Änderungen am Gerät entstehen.

## 1.2 Takelage

Bezüglich der Montage und Traverse dieser Vorrichtung beachten Sie bitte die europäischen und nationalen Richtlinien.

Für die Installation des Geräts sind nur qualifizierte Techniker zugelassen.

Das Gerät darf niemals in einer möglichen Schwenkposition montiert werden und es muss immer eine angebrachte Sicherheitsschnur verwendet werden.

## 2. PRODUKTEINFÜHRUNG

### 2.1 Im Tourpaket enthaltene Artikel

Nachdem Sie das Gerät erhalten haben, packen Sie es bitte vorsichtig aus und stellen Sie sicher, dass die folgenden Teile vollständig in der Verpackung enthalten und in gutem Zustand sind.

- Tischleuchte Q6 x 4 Stk
- ABS-Gehäuse x 1 Stk
- Erweiterung x 4 Stk
- IR-Controller x 4 Stk
- Kraftwerk x 1 Stk
- Netzkabel x 1 Stk
- Dieses Handbuch x 1 Stck

Sollte das Paket durch den Versand beschädigt sein, informieren Sie sofort den Spediteur und bewahren Sie den beschädigten Karton auf für die Inspektion. Wenn Sie den Schaden nicht unverzüglich dem Spediteur melden, kann dies dazu führen, dass Ihr Anspruch ungültig wird. Der Händler oder Hersteller übernimmt keine Verantwortung für den Schaden.

Sollten Teile in der Verpackung fehlen und sich in einem guten Zustand befinden, wenden Sie sich bitte umgehend per E-Mail oder auf andere schriftliche Weise an Ihren Händler oder den Hersteller.

### 2.2 Produktübersicht

Die Tischleuchte Q6 ist eine batteriebetriebene Einheit zur Beleuchtung des Esstisches, egal ob bei Banketten oder anderen Veranstaltungen. Es verfügt über 6 RGB-Vollfarb-LEDs und außerdem 6 weiße LEDs mit hohem CRI. Diese Tischleuchte kann 360 Grad Ihres Tisches abdecken und eine fantastische Atmosphäre bei jeder Veranstaltung im Innen- und Außenbereich schaffen. Sein Akku kann bis zu 10 Stunden lang betrieben werden

Stunden im Auto-Run-Modus und etwa 12 Stunden im Einzelfarbenbetrieb.

Die Tischleuchte Q6 kann im kabellosen DMX-Modus, Master/Slave-Modus und auch im Auto-Run-Modus betrieben werden. Zur Fernsteuerung wird auch ein IR-Controller mitgeliefert.

Dank seiner magnetischen Basis steht er genau in der Mitte des Tisches oder auf jeder Metalloberfläche. Man kann es auch anziehen Spitze des Metallspießes in Ihrem Garten als Gartenleuchte.

Die Tischleuchte Q6 hat die Schutzart IP54. Es ist daher für Innen- und Außenanwendungen geeignet.

### 2.2.1 Vorrichtungselemente und Anschlüsse

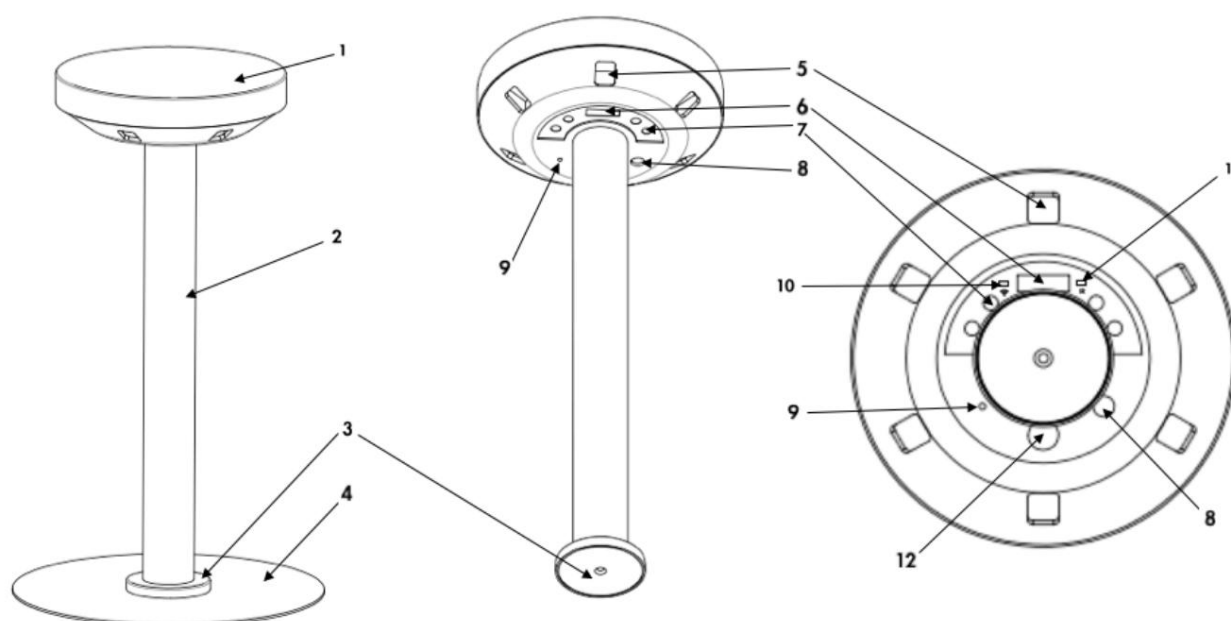

- |   |   |   |
|---|---|---|
| 1. Abnehmbare obere Abdeckung                               | 2. Batterierohr, auch mit einem weiteren Rohr erweiterbar |   |
| 3. Magnetische Basis zur Montage auf jeder Metalloberfläche | 4. Metallplatte   |   |
| 5. Led  | 6. OLED-Display   | 7. Berühren Sie die Schaltfläche zum Einrichten |
| 8. DC-Ladeanschluss   | 9. Antenne für drahtlosen DMX-Transceiver                 |   |
| 10. Drahtlose DMX-Anzeige (blaue LED)                       | 11. IR-Sensor   | 12. Netzschalter                                |

### 2.2.2 Geräte-Bedienfeld

Auf dem OLED-Bedienfeld befinden sich 4 Touch-Tasten: <MENU>, <ENTER>, <UP> und <DOWN>.

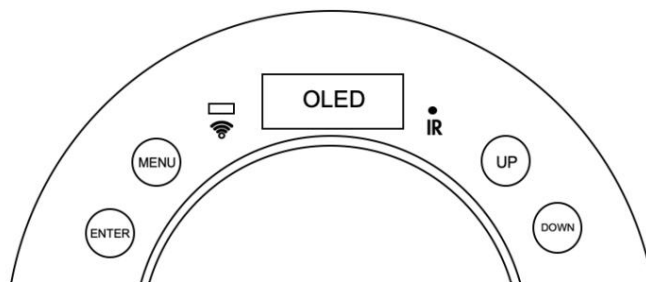

1. Menü zur Auswahl der Programmierfunktionen
2. Enter Rufen Sie das aktuelle Menü auf oder bestätigen Sie den aktuellen Funktionswert
3. Auf Scrollen Sie mit „UP“ durch die Menüliste, um den Wert der aktuellen Funktion zu erhöhen
4. Nach unten Scrollen Sie mit „AB“ durch die Menüliste, um den Wert der aktuellen Funktion zu verringern

### 2.2.3 Geräteabmessungen

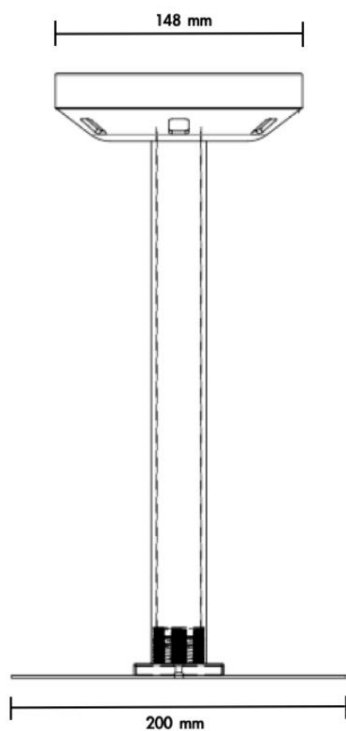

Vorrichtung

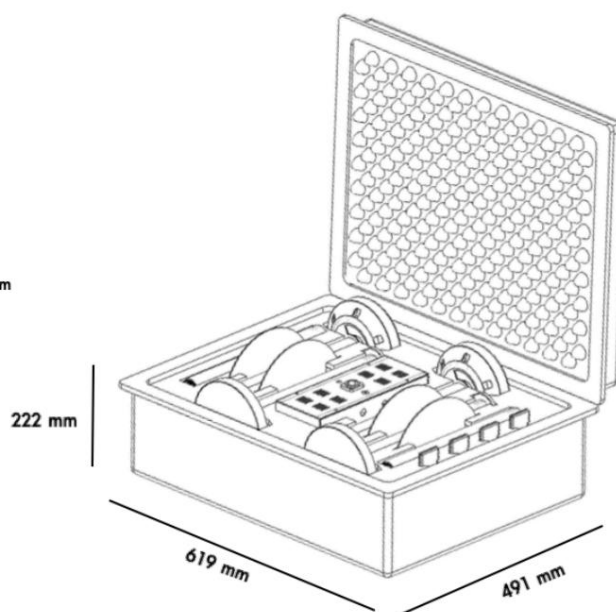

Tourpaket

### 2.3 Lagerung des Geräts

Stellen Sie sicher, dass alle Geräte vor der Lagerung vollständig aufgeladen sind. Teilweise geladene Akkus verlieren an Kapazität. Bei Nichtgebrauch alle 6 Monate vollständig aufladen.

## 2.4 Spezifikationen

### Elektrisch

Stromeingang 100-240 VAC 50/60 Hz

Stromverbrauch max. 15 W.

Stromeingangs-/ausgangsanschluss. Magnetischer Gleichstromanschluss

### Batterie

Akku 11,1 V 8,8 Ah Ladezeit

ca. 4,5 Stunden

Akkuladefrist Etwa 5 Stunden bei voller Farbe mit einer vollen Ladung

Etwa 10 Stunden für die automatische Farbmischung

Ungefähr 15 Stunden bei laufender Einzelfarbe

Prozentsatz der Batteriekapazität wird auf dem OLED-Display angezeigt

### Lichtquellen

LED 6x3W, RGB 3-in-1, 6x1W weiße LED, CT6000~6500K

Weißer LED, CRI >90Ra

Abstrahlwinkel 360° Abdeckung

Die durchschnittliche Lebensdauer der LED beträgt 50.000 Stunden

### Programm

7 statische Farben + 10 dynamische Farben

Lineares Dimmen 0% elektronischer Dimmer elektronischer Dimmer

Integrierte Dimmkurven

Strobe 0~25K Hz

Eingebaute integrierte Farbtemperaturerweiterung

Individuelles Programm speicherbar

### Kontrolle

DMX-Protokoll Wireless DMX (Transceiver)

Steuermodus Master/Slave, Stand Alone; Drahtlose DMX- und IR-Fernbedienung

DMX-Kanal 4/6/10 Kanäle wählbar

Bedienfeld: OLED-Display mit Touch-Tasten

### Physikalisch und Bauwesen

Gehäuse Aluminiumdruckguss und ABS

Gehäuseoberfläche Spiegeloberfläche

Geräteabmessungen (BxHxT) 147x345x200mm

Nettogewicht 1,5 kg

Arbeitstemperatur -10 ° C bis 45 ° C

Ladetemperatur 0 ° C bis 45 ° C

IP-Schutzart IP54

Kühlung Natürliche Kühlung, geräuschloser Betrieb

### 3 INSTALLATION

Die Leuchte kann auf jeder Metalloberfläche montiert werden.

3.1 Die Tischleuchte kann auf der beiliegenden Metallplatte auf dem Esstisch platziert werden. Legen Sie die Metallplatte ein  
Platzieren Sie Ihre Tischleuchte auf dem Esstisch oder unter der Tischdecke in der Mitte der Metallplatte.

3.2 Die Tischleuchte kann auch auf jeder festen Metalloberfläche befestigt werden. Stellen Sie sicher, dass die Oberfläche flach ist  
und der Magnetfuß der Tischleuchte kann sicher daran befestigt werden.

3.3 Benutzer können die Tischleuchte auch auf unserem Erdspeiß (separat erhältlich) platzieren und so die Tischleuchte  
vorübergehend als Gartenleuchte verwenden.

3.4 Das Batterierohr der Tischleuchte kann mit einem weiteren Rohr verlängert werden, um die Höhe zu verdoppeln.

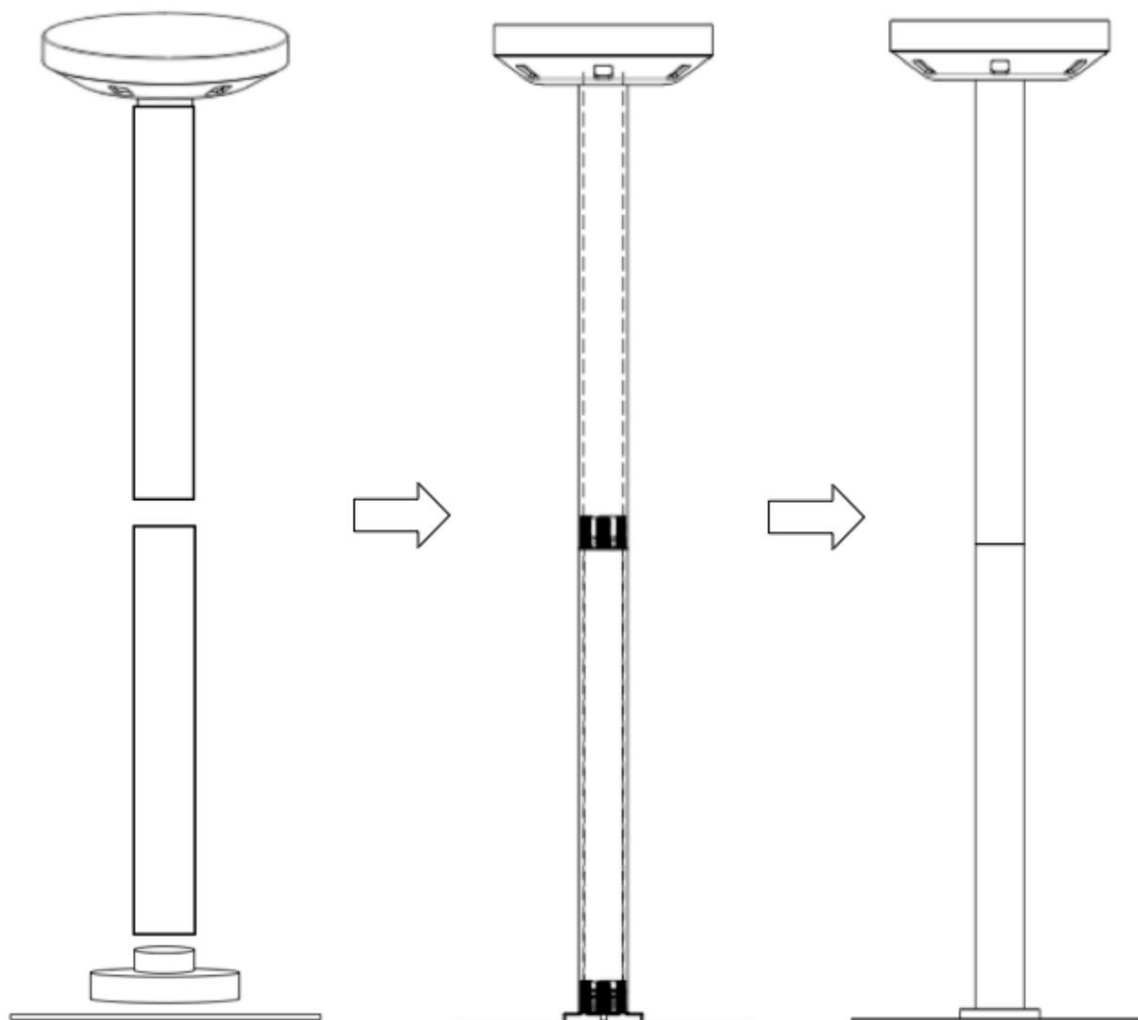



#### 4. BATTERIELADEN

Das Gerät verfügt über einen eingebauten wiederaufladbaren Lithium-Akku. Bewahren Sie das Gerät immer mit vollem Akku auf. Leere Batterien müssen sofort wieder aufgeladen werden; Andernfalls wird die Leistung des Geräts beeinträchtigt.

Die Akkulaufzeit nimmt mit der Zeit ab. Aufgrund unterschiedlicher Arbeitsumgebungen kann die Akkulaufzeit etwas kürzer sein als vorhergesagt.

Das Gerät verfügt über einen magnetischen DC-Ladeanschluss. Um Ihre Tischleuchte aufzuladen, schließen Sie sie an den magnetischen Anschluss der Power Station im ABS-Koffer des Tour Packs an. und schließen Sie das Kraftwerk an das Stromnetz an. Das Gerät beginnt automatisch mit dem Aufladen. Eine normale Ladezeit beträgt etwa 4-5 Stunden.

Die LED leuchtet während der Ladezeit mit sehr geringer Intensität ROT und wechselt zu GRÜN, sobald der Akku vollständig aufgeladen ist.

Die Akkukapazität lässt sich gut auf dem OLED-Display ablesen.

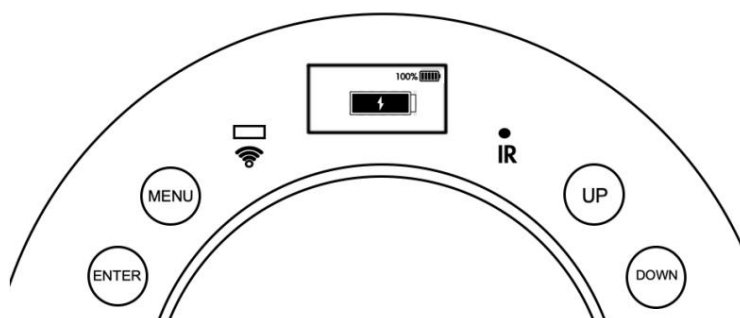

Es wird empfohlen, das Gerät bei einer Umgebungstemperatur zwischen 0 °C und 35 °C aufzuladen.

Wenn Sie Geräte im ABS-Koffer des Tour Packs aufladen, achten Sie darauf, dass der Koffer offen bleibt. Wenn das Gerät aufgeladen, aber nicht in Betrieb ist, lassen Sie den Netzschalter bitte immer auf „Aus“.

Notiz: Die Batterie muss ausgetauscht werden ein Nur Originalware vom Hersteller.

#### 5. PRODUKTEINRICHTUNG

## 5.1 Menünavigation

Menu	Sub-menu	Up/Down	Enter	Remarks
DMX Address	001 - 512			DMX address 001-512
DMX Channel	4CH			DMX channel mode
	6CH			
	10CH			
DMX Fail	Hold			DMX Fail Mode
	Blackout			
	Auto			
Frequency	600Hz			LED refresh rate setting
	1200Hz			
	2000Hz			
	4000Hz			
	25K Hz			
Manual color	R	000-255	Strobe 0-9	Customized color + strobe
	G	000-255		
	B	000-255		
	White	000-255		
Program	Static	Color 01	Strobe 0-9	Static colors + strobe
		Color 02		
		... ..		
		Color 15		
	Auto	Fade	Dimmer 1	Speed 01-10
Dimmer 2				
Dimmer 3				
Dimmer 4				
Auto		Program 1	Speed 01-10	Dynamic effects
		Program 2		
		Program 3		
		Program 4		
Wireless DMX	On	Transmitter (Master)		Pairing to Slave units
	Off			
	Connect			
	Clear All	Receiver (Slave)		Erase memory for all units
	On			
	Off			
Clear		Clear its own memory only		
Backlight	Always On			OLED display backlight
	10S			
	20S			
	30S			
ECO Mode	Off			Economy mode setting
	On			
IR Setting	On			IR setting
	Off			
Menu Lock	Off			Menu lock setting
	On			
Information	Version	V1.00		Software version
	Current Time	H M S		Current run time
	Total Time	H M S		Total run time
	Temperature	C		Fixture temperature
Factory Reset	No			Factory default setting
	Yes			

## 5.2 DMX-Adressierung

Jedem Gerät muss eine DMX-Adresse zugewiesen werden, damit das richtige Gerät auf die richtigen Steuersignale reagiert.

Diese DMX-Adresse ist die Kanalnummer, ab der das Gerät beginnt, auf die digitalen Steuerinformationen zu „lauschen“, die vom Controller gesendet werden.

Dieses Gerät verfügt über 3 DMX-Kanalmodi, 4, 6 und 10 DMX-Kanäle. Um die DMX-Adresse des Geräts einzurichten, wählen Sie zunächst den DMX-Kanalmodus. Die höchste DMX-Adresse für dieses Gerät ist 512. Um die DMX-Startadresse des Geräts einzurichten, führen Sie die folgenden Schritte aus:

- Schalten Sie das Gerät ein, drücken Sie MENU, bis „Channel“ erscheint;
- Drücken Sie die Taste „UP“ oder „DOWN“, um 4CH, 6CH oder 10CH auszuwählen.
- Drücken Sie „ENTER“, um Ihre Auswahl zu bestätigen.
- Drücken Sie wiederholt „MENU“, um zu „Adresse 001“ zurückzukehren;
- Richten Sie die DMX-Adresse ein, indem Sie mit den Tasten „UP“/„DOWN“ scrollen.
- Drücken Sie „ENTER“, um Ihre Einstellung zu speichern.

## 5.3 Wireless-DMX-Setup

Um die Tischleuchte im DMX-Modus zu betreiben, müssen Benutzer sie zunächst mit einem W-DMX-kompatiblen drahtlosen DMX-Sender verbinden.

Auf dem Bedienfeld befindet sich eine drahtlose DMX-Anzeige. Diese Anzeige zeigt den Status des drahtlosen DMX an Verbindung.

Indikatorstatus	Beschreibung
Blaues Licht an	Gerät empfängt drahtloses DMX-Signal vom Sender.
Blaues Licht blinkt langsam. Das	Gerät ist bereits mit dem Sender verbunden, aber es kommt kein Signal von Sender.
Blaues Licht blinkt schnell	Gerät hat keine Verbindung zum Sender; Vorrichtung hält. Kabelloser DMX-Speicher vom letzten Paar.
Blaues Licht aus	Das Gerät hat keine Verbindung zum Sender und keinen drahtlosen DMX-Speicher.

### 5.3.1 Geräte-Wireless-DMX-Speicher löschen

Um die Tischleuchte mit einem NEUEN drahtlosen DMX-Sender zu verbinden, müssen Benutzer das alte drahtlose DMX löschen Erinnerung zuerst. Drücken Sie weiterhin die „MENU“-Taste, bis „Wireless DMX“ angezeigt wird. Drücken Sie nun „UP/DOWN“, um „Clear“ auszuwählen, und drücken Sie „ENTER“, um den alten Wireless-DMX-Speicher zu löschen. Dann wird das blaue Licht aufleuchten schaltet sich in ca. 5 Sekunden aus.

Wenn Sie den drahtlosen DMX-Speicher einer Master-Einheit löschen, löschen Sie auch den Speicher aller Slave-Einheiten; Wenn Sie den Wireless-DMX-Speicher einer Slave-Einheit löschen, löschen Sie nur den Speicher dieser Einheit.

### 5.3.2 Gerät mit einem drahtlosen DMX-Sender verbinden

Wenn das Gerät eingeschaltet ist und kein neuer Sender vorhanden ist, verbindet sich das Gerät mit dem alten

Der Sender wird automatisch aktiviert, es ist kein erneutes Anschließen erforderlich.

Um die Tischleuchte in den drahtlosen DMX-Empfangsmodus zu versetzen, drücken Sie wiederholt die MENÜ-Taste, bis „Wireless DMX“ angezeigt wird. Drücken Sie ENTER, um [Senden] / [Empfangen] auszuwählen. Drücken Sie UP/DOWN, um [Empfangen] auszuwählen, und drücken Sie ENTER, um die Einstellung zu speichern.

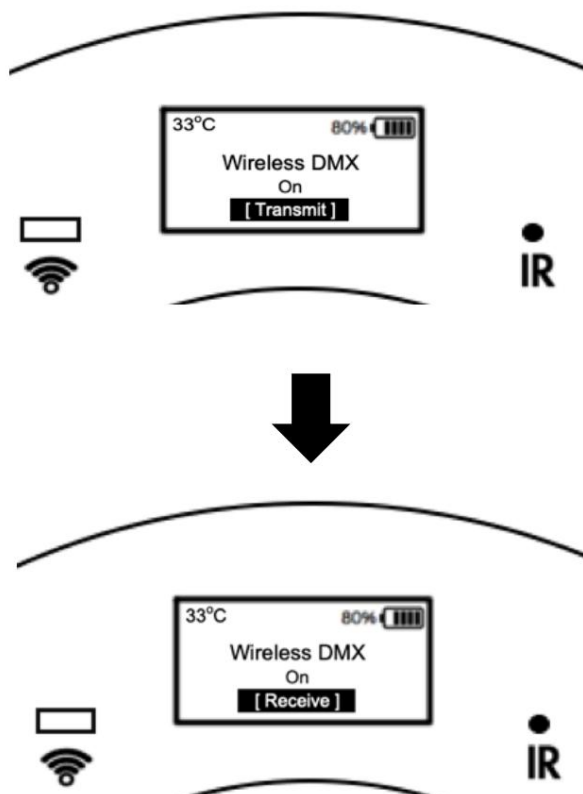

Um das Gerät und den Sender zu koppeln (stellen Sie sicher, dass die drahtlose DMX-Anzeige ausgeschaltet ist), drücken Sie die Pair-Taste am  
Wenn Sie den Sender angeschlossen haben, beginnt die drahtlose DMX-Anzeige des Geräts schnell zu blinken und leuchtet dann dauerhaft. Die Kopplung ist erfolgreich.

### 5.3.3 Gerät mit Gerät(en) verbinden (Master/Slave-Modus)

Stellen Sie sicher, dass Sie den Wireless-DMX-Speicher des Geräts bereits gelöscht haben (siehe 5.4.1 Wireless-DMX-Speicher des Geräts löschen). Um ein Gerät als Master-Gerät festzulegen, drücken Sie die MENU-Taste, bis auf dem OLED-Display „Wireless DMX“ angezeigt wird. Drücken Sie dann die ENTER-Taste und wählen Sie mit den AUF/AB-Tasten „Senden“ aus. Drücken Sie nun ENTER, um Ihre Einstellung zu speichern. Jetzt können Sie die voreingestellten Programme auswählen.

Um andere Geräte als Slave-Gerät festzulegen, drücken Sie die MENÜ-Taste, bis auf dem OLED-Display „Wireless DMX“ angezeigt wird. Drücken Sie dann die ENTER-Taste und wählen Sie mit den AUF/AB-Tasten „Empfangen“ aus. Drücken Sie ENTER, um Ihre Einstellung zu speichern. Die Geräte laufen nun nacheinander mit der Master-Einheit.

Hinweis: Stellen Sie sicher, dass alle Ihre Slave-Geräte auf den gleichen DMX-Kanalmodus eingestellt sind  
Master-Einheit.

#### 5.4 OLED-Displayschutz

Das OLED-Display kann so eingestellt werden, dass es sich in 10–30 Sekunden ausschaltet oder immer „Ein“ ist.

Befolgen Sie die folgenden

Schritte: - Drücken Sie weiterhin „MENU“, bis „Hintergrundbeleuchtung“ angezeigt wird.

- Drücken Sie „ENTER“, es wird „Immer an“ angezeigt. Sie können nach oben/unten scrollen, um die Zeit einzustellen, zu der die Hintergrundbeleuchtung des OLED-Displays ausgeschaltet oder immer „Ein“ werden soll.

- Drücken Sie „ENTER“, um Ihre Einstellung zu speichern.

#### 5.5 ECO-Modus

Das Gerät kann für den Betrieb im ECO-Modus eingestellt werden. Bei 3 oder mehr Farbprogrammen hält der Akku länger, während die Helligkeit im ECO-Modus leicht reduziert wird.

Um das Gerät so einzustellen, dass es im ECO-Modus läuft,

- Drücken Sie wiederholt die MENÜ-Taste, bis „ECO-Modus“ erscheint; - Drücken Sie die UP/DOWN-Taste, um „Ein“ auszuwählen; - Drücken Sie die ENTER-Taste, um Ihre Einstellung zu bestätigen.

#### 5.6 Geräteinformationen

Um alle Informationen zum Spiel anzuzeigen, befolgen Sie bitte die folgenden Schritte:

- Drücken Sie wiederholt die MENÜ-Taste, bis „Informationen“ angezeigt wird.

- Drücken Sie die AUF/AB-Taste, um die Informationsoptionen anzuzeigen: Version – Aktuelle Zeit – Gesamtzeit – Temperatur;

- Drücken Sie die ENTER-Taste, um die Details jeder Option anzuzeigen; - Um die oben genannten Optionen zu verlassen, drücken Sie die MENÜ-Taste.

Version: Aktuell installierte Softwareversion für dieses Gerät; Aktuelle Zeit: Aktuelle

Betriebszeit dieses Geräts; Gesamtzeit: Gesamtbetriebszeit dieses Geräts;

Temperatur: Aktuelle Temperatur im Kopf dieses Geräts.

#### 5.7 Werksreset

Um das Gerät auf die Werkseinstellungen zurückzusetzen, drücken Sie weiterhin die MENÜ-Taste, bis „Factory Reset“ erscheint.

Drücken Sie nun die UP/DOWN-Taste, um [Ja] auszuwählen, und drücken Sie dann ENTER, um Ihre Einstellung zu bestätigen.

## 6. BETRIEB

### 6.1 DMX-Steuerungsmodus

Mit dieser Funktion können Benutzer einzelne Geräte mit einer Standard-DMX 512-Konsole steuern. Unten finden Sie eine Vorrichtung DMX-Kanaltabelle.

Kanalmodus Kanal		Funktion DMX-Wert	Beschreibung	
4 CH	1	Rot	0-255	0-100 %
	2	Grün	0-255	0-100 %
	3	Blau	0-255	0-100 %
	4	Weiß	0-255	0-100 %
6 CH	1	Dimmen	0-255	0-100 %
	2	Rot	0-255	0-100 %
	3	Grün	0-255	0-100 %
	4	Blau	0-255	0-100 %
	5	Weiß	0-255	0-100 %
	6	Blitz	0-10	Keine Funktion
	11-255		Stroboskop von langsam nach schnell	
10 CH	1	Dimmen	0-255	0-100 %
	2	Rot	0-255	0-100 %
	3	Grün	0-255	0-100 %
	4	Blau	0-255	0-100 %
	5	Weiß	0-255	0-100 %
	6	Blitz	0-10	Keine Funktion
			11-255	Stroboskop von langsam nach schnell
	7	Farben-Makro & Weißabgleich	0-10	Keine Funktion
			11-30	R: 100 % G: 0-100 % B: 0
			31-50	R: 100 %-0 G:100 % B: 0
			51-70	R:0 G:100 % B: 0-100 %
			71-90	R: 0 G: 100 %-0 B: 100 %
			91-110	R: 0-100 % G:0 B: 100 %
			111-130	R: 100 % G: 0 B: 100 %-0
			131-150	R: 100 % G: 0-100 % B: 0-100 %
			151-170	R: 100 %-0 G:100 %-0 B: 100 %
			171-200	R: 100 % G: 100 % B: 100 %
			201-205	Weiß 1
			206-210	Weiß 2
			211-215	Weiß 3
216-220			Weiß 4	
221-225	Weiß 5			
226-230	Weiß 6			
231-235	Weiß 7			

10 CH	7	Farben-Makro & Weißabgleich	236-240	Weiß 8
			241-245	Weiß 9
			246-250	Weiß 10
			251-255	Weiß 11
	8	Farbe Temperatur	0-5	Keine Funktion
			6-25	R:255 G:215 B:076 A:251
			26-50	R:255 G:236 B:095 A:252
			51-75	R:249 G:249 B:108 A:253
			76-100	R:229 G:255 B:125 A:239
			101-125	R:197 G:242 B:133 A:207
			126-150	R:187 G:235 B:136 A:191
			151-175	R:169 G:236 B:148 A:207
			176-200	R:168 G:240 B:156 A:204
			201-225	R:167 G:244 B:165 A:201
			226-250	R:167 G:255 B:183 A:192
			251-255	Keine Funktion
	9	Auto	0-10	Keine Funktion
			11-60	RGB-Farbverblassung
			61-110	RGBW-Farbverblassung
			111-160	Automatische RGB-Farbmischung
			161-130	RGBACMY-Farbmischung
			131-160	RGB-Farbwechsel
			161-210	Automatische RGBW-Farbmischung
			211-255	Tonkontrolle
	10	Geschwindigkeit	0-255	Von langsam nach schnell

## 6.2 Master/Slave-Modus

Das Gerät verfügt über einen integrierten drahtlosen DMX-Transceiver. Geräte können drahtlos im Master/Slave-Modus betrieben werden. Im Master/Slave-Modus fungiert ein Gerät als Master-Gerät, andere Geräte in der Reihenschaltung arbeiten synchron mit dem Master-Gerät.

Um die Geräte im Master/Slave-Modus zu betreiben, lesen Sie bitte **5.4.3 Gerät mit Gerät(en) verbinden. (Master/Slave-Modus)**.

## 6.3 Auto-Run-Modus

Das Gerät verfügt über voreingestellte Farbmisch- und Fading-Programme, die über das OLED-Bedienfeld aktiviert werden können für den automatischen Betrieb. Um darauf zuzugreifen, führen Sie die folgenden Schritte aus:

- Drücken Sie die Taste „MENU“ so oft, bis „Programm“ erscheint.

- Drücken Sie „UP“ oder „DOWN“, um nach oben/unten zu scrollen und „Auto“ auszuwählen.
- Drücken Sie „ENTER“, um zwischen „Programm1“ und „Programm4“ auszuwählen.
- Drücken Sie ENTER, um Ihre Einstellung zu bestätigen;
- Drücken Sie erneut die EINGABETASTE, um die automatische Laufgeschwindigkeit anzupassen (von 01 bis 09).

Um eine der oben genannten Optionen zu verlassen, drücken Sie die MENÜ-Taste.

#### 6.4 Benutzerdefinierte Farben

Benutzer können ihre eigenen Farbeffekte programmieren und im Gerät speichern. Folgen Sie den unteren Schritten:

- Drücken Sie die Taste „MENU“ wiederholt, bis „Benutzerdefiniert“ angezeigt wird.
- Drücken Sie „ENTER“, Sie sehen „[Rot] 255“, das bedeutet, dass Sie jetzt die rote Farbe programmieren können, drücken Sie erneut „ENTER“ und scrollen Sie „UP“ oder „DOWN“, um die Rotintensität anzupassen. Drücken Sie erneut „ENTER“, um Ihre Einstellung zu speichern.

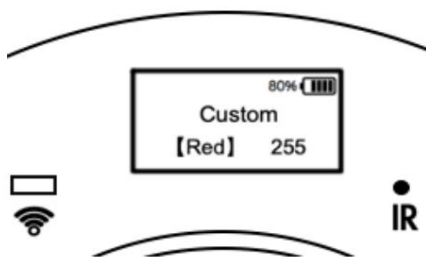

- Um andere Farben auszuwählen, drücken Sie MENU, um das aktuelle Untermenü zu verlassen, damit das Farbmeneü auswählbar ist. Drücken Sie „UP“ oder „DOWN“, um die gewünschte Farbe auszuwählen. Drücken Sie die ENTER-Taste, um zum nächsten Schritt zu gelangen. Drücken Sie nun die Taste „UP“ oder „DOWN“, um den Farbintensitätswert anzupassen. Drücken Sie nun „ENTER“, um die ausgewählte Farbintensität zu bestätigen.

#### 6.5 IR-Fernbedienung

In diesem Betriebsmodus können Benutzer das Gerät mit einer Infrarot-Fernbedienung steuern. Mit der Fernbedienung können Sie fast alle Funktionen erreichen.

Um die IR-Fernbedienung zu aktivieren, drücken Sie „Menü“, bis „IR“ erscheint.

Drücken Sie die Taste „Auf“ oder „Ab“ und wählen Sie „Ein“. Drücken Sie „Enter“, um die Einstellung zu speichern.

Um das Gerät mit dieser IR-Fernbedienung zu steuern, stellen Sie sicher, dass Sie die Fernbedienung direkt auf die IR-Empfangssensoren am Produkt richten. Stellen Sie sicher, dass sich keine Gegenstände zwischen dem Controller und befinden

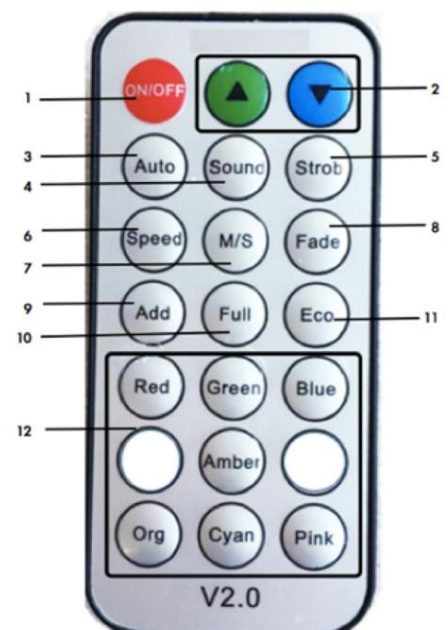



die Vorrichtung.



1 - Versetzen Sie das Gerät in den Blackout-Modus (LED ein/aus).

2 – Passen Sie Auto, Strobe- und Fade-Geschwindigkeit, Tonempfindlichkeit, DMX-Adresse, DMX-Kanal, Helligkeit usw. an.



3 - Starten Sie den Automatikmodus, verwenden Sie die Taste „Geschwindigkeit“ und anschließend die Taste „Geschwindigkeit“.   Tasten zum Anpassen der automatischen Geschwindigkeiten.

4 – Soundprogramm ausführen, verwenden   Tasten zum Einstellen der Tonempfindlichkeit.

5 – Strobe-Programm ausführen, verwenden   Tasten zum Einstellen der Blitzgeschwindigkeit.



6 – Stellen Sie die Auto-/Fade-Geschwindigkeit ein. Drücken Sie diese Taste und anschließend   Tasten, um die Programmgeschwindigkeit anzupassen.



7 – Versetzen Sie das Gerät in den Master- oder Slave-Modus.

8 – Fade-Modus ausführen. Benutzen Sie die Taste „Geschwindigkeit“, gefolgt von   Tasten zum Anpassen der Fade-Geschwindigkeit.

9 - DMX-Adresse einstellen. Drücken Sie diese Taste, gefolgt von   um die DMX-Adresse einzurichten. Drücken Sie hierauf

Taste erneut, gefolgt von   um den DMX-Kanal auszuwählen.

10 – Stellen Sie das Gerät auf volle Helligkeit ein. Drücken Sie diese Taste, gefolgt von   Tasten zum Anpassen Helligkeit.

11 – Versetzen Sie das Gerät in den Economy-Modus. Drücken Sie diese Taste, gefolgt von   Tasten zum Drehen Sparmodus ein/aus.

12 – Statische Farbe festlegen. Dieses Gerät verfügt über eine RGBA-LED, daher sind die Tasten „Weiß“ und „UV“ ungültig.

## 7. WARTUNG

Der Betreiber hat dafür zu sorgen, dass die sicherheitstechnischen und maschinentechnischen Einrichtungen einmal jährlich im Rahmen einer Abnahmeprüfung durch einen Sachverständigen überprüft werden.

Der Betreiber hat dafür zu sorgen, dass sicherheitstechnische und maschinentechnische Anlagen einmal jährlich von einer Fachkraft überprüft werden.

Folgende Punkte sind bei der Inspektion zu beachten:

- Stellen Sie sicher, dass die Anschlüsse sauber und völlig trocken sind, bevor Sie Geräte anschließen oder Strom anschließen  
Leistung.

- Alle zur Montage der Leuchte oder von Teilen der Leuchte verwendeten Schrauben müssen fest angezogen sein und dürfen nicht verschraubt werden  
nicht korrodiert werden.

Die Leuchte verfügt über optische Linsen; Benutzer sollten die Linsen regelmäßig reinigen, um die Lichtleistung zu optimieren. Die Reinigungshäufigkeit hängt von der Umgebung ab, in der das Vorhangsystem installiert ist. Eine feuchte, rauchige oder besonders schmutzige Umgebung kann zu einer stärkeren Schmutzansammlung auf den Linsen führen. Selbst in einer sauberen Umgebung wird empfohlen, die Linse und das Gehäuse mindestens einmal im Monat zu reinigen. Es wird empfohlen, ein weiches Tuch mit normaler Glasreinigungsflüssigkeit zu verwenden.

Bei der Wartung sind folgende Punkte zu beachten:

- Schalten Sie das Gerät vor der Reinigung aus.
- Reinigen Sie die Linse mit einer milden Lösung aus Glasreiniger oder Isopropylalkohol und einem weichen, fusselfreien Wattepad  
Tuch oder ein Linsenreinigungstuch.
- Polieren Sie die äußeren Glasoberflächen vorsichtig, bis sie frei von Schleier und Flusen sind.

## 8. GARANTIE

Hiermit garantiert der Hersteller dem Erstkäufer, dass unsere Produkte für einen Zeitraum von einem Jahr (365 Tagen) ab Kaufdatum frei von Herstellungsfehlern in Material und Verarbeitung sind. Es liegt in der Verantwortung des Eigentümers, zum Zeitpunkt der Inanspruchnahme der Leistung die Daten und den Ort des Kaufs anhand akzeptabler Nachweise zu ermitteln. Diese Garantie erlischt, wenn die Seriennummer geändert oder entfernt wurde; wenn das Produkt in irgendeiner Weise verändert wird, von der der Hersteller nach der Prüfung zu dem Schluss kommt, dass sie die Zuverlässigkeit des Produkts beeinträchtigt; wenn das Produkt von jemand anderem als dem Hersteller repariert oder gewartet wurde, es sei denn, der Hersteller hat dem Käufer zuvor eine schriftliche Genehmigung erteilt. Wenn das Produkt beschädigt ist, weil es nicht ordnungsgemäß gemäß der Bedienungsanleitung gewartet wurde. Es wird keinerlei Garantie, weder ausdrücklich noch stillschweigend, in Bezug auf Zubehörlieferanten für die oben beschriebenen Produkte gegeben oder übernommen. Das einzige Rechtsmittel des Verbrauchers und/oder Händlers besteht in der ausdrücklich vorgesehenen Reparatur oder dem Ersatz.; Unter keinen Umständen haftet der Hersteller für direkte Verluste oder Schäden oder Folgeschäden, die sich aus der Verwendung oder Unmöglichkeit der Verwendung dieses Produkts ergeben. Diese Garantie ist die einzige schriftliche Garantie, die für den Hersteller gilt. Produkte und ersetzt alle vorherigen Garantien und schriftlichen Beschreibungen der Garantiebedingungen, die bisher veröffentlicht wurden. Der Hersteller behält sich das Recht vor, Designänderungen und/oder Verbesserungen an seinen Produkten vorzunehmen, ohne dass eine Verpflichtung besteht, diese Änderungen in zuvor hergestellte Produkte zu übernehmen.



## FOS Luminus Tisch

### HANDBUCH

Händlerinformationen.

Alle Rechte vorbehalten

Handbuchversion: Ver. 1,0

Datum: 20220822